

ORIGEM DA LICITAÇÃO:	SECRETARIA REGIONAL DO CENTRO- SERCE
PROCESSO Nº:	P344178/2018
MODALIDADE:	PREGÃO PRESENCIAL Nº 014 /2018
OBJETO:	CONTRATAÇÃO DE EMPRESA PARA CONFEÇÃO E MONTAGEM DE 100 (CEM) QUIOSQUES PARA VENDEDORES INFORMAIS NA ÁREA DE ABRANGÊNCIA DA SECRETARIA REGIONAL DO CENTRO, DE ACORDO COM AS ESPECIFICAÇÕES E QUANTITATIVOS CONTIDOS NO TERMO DE REFERÊNCIA DESTE EDITAL.

O titular da origem desta licitação torna público, para conhecimento dos interessados, que o(a) Pregoeiro(a) regulamentado(a) através do Decreto Municipal nº 13.512, de 30 de dezembro de 2014 e nomeado(a) por Ato juntado ao processo administrativo de que trata esta licitação, devidamente publicados no Diário Oficial do Município, assessorado(a) pela equipe de apoio também designada formalmente por ato publicado no DOM e juntado ao processo, receberá e abrirá até horas, data e local abaixo indicados, os envelopes contendo as **PROPOSTAS DE PREÇOS** e os **DOCUMENTOS DE HABILITAÇÃO** referentes à licitação objeto deste instrumento, para a escolha da proposta mais vantajosa, objetivando a contratação objeto desta licitação, observadas as normas e condições do presente Edital e seus anexos, e as disposições contidas na Lei Federal nº 10.520, de 17 de julho de 2002, a Lei Municipal nº 10.350, de 28 de maio de 2015, , Lei Complementar nº 123, de 14 de dezembro de 2006 nos Decretos Municipais nºs 11.251 de 10.09.2002 ,nº 13.735 de 18 de janeiro de 2016, nº 13.512, de 30 de dezembro de 2014 e subsidiariamente a Lei Federal nº. 8.666, de 21 de junho de 1993, com suas alterações, torna público que realizará licitação na modalidade **PREGÃO**, na forma **PRESENCIAL**.

1. DO TIPO: Menor Preço, aqui representado pelo maior desconto.

2. DO REGIME DE EXECUÇÃO INDIRETA: Empreitada por preço unitário.

3. DA BASE LEGAL: Lei Federal nº 10.520, de 17 de julho 2002, a Lei Municipal nº 10.350, de 28 de maio de 2015, Lei Complementar nº 123, de 14 de dezembro de 2006, nos Decretos Municipais nº 13.735, de 18 de janeiro de 2016, nº 13.512, de 30 de dezembro de 2014 e nº 11.251, de 10 de setembro de 2002, e, subsidiariamente, Lei Federal nº 8.666, de 21 de junho de 1993, com suas alterações e do disposto no presente edital.

4. DO OBJETO:

CONTRATAÇÃO DE EMPRESA PARA CONFEÇÃO E MONTAGEM DE 100 (CEM) QUIOSQUES PARA VENDEDORES INFORMAIS NA ÁREA DE ABRANGÊNCIA DA SECRETARIA REGIONAL DO CENTRO, DE ACORDO COM AS ESPECIFICAÇÕES E QUANTITATIVOS CONTIDOS NO TERMO DE REFERÊNCIA DESTE EDITAL



5. DO ACESSO AO EDITAL E DO LOCAL DE REALIZAÇÃO

5.1. O edital está disponível gratuitamente no *sítio* compras.fortaleza.ce.gov.br e no endereço previsto no **item 5.2** deste edital.

5.2. O certame será realizado na Central de Licitações da Prefeitura de Fortaleza, situada na **Rua do Rosário, 77 Ed. Comandante Vital Rolim (sobreloja e terraço) Centro, Fortaleza – CE, CEP. 60.055-090.**

6. DAS DATAS E HORÁRIOS DO CERTAME

6.1. **SESSÃO PÚBLICA:** 06/11/2018 às 10h00min.

6.2. **HORÁRIO DO CREDENCIAMENTO:** De 10h00min às 10h15min.

6.3. **REFERÊNCIA DE TEMPO:** Para todas as referências de tempo utilizadas será observado o horário local do Município de **Fortaleza/CE.**

6.4. Na hipótese de não haver expediente ou ocorrendo qualquer fato superveniente que impeça a realização do certame na data prevista, a sessão será remarcada para no mínimo 48h (quarenta e oito horas) a contar da respectiva data.

7. DO ENDEREÇO PARA A ENTREGA DE DOCUMENTAÇÃO

7.1. Os envelopes com a “PROPOSTA DE PREÇOS” e os “DOCUMENTOS DE HABILITAÇÃO” serão recebidos na **Rua do Rosário, 77 Ed. Comandante Vital Rolim (sobreloja e terraço) Centro, Fortaleza – CE, CEP: 60.055-090**, na sessão pública de processamento do pregão, após o credenciamento dos interessados que se apresentarem para participar do certame, e será conduzida pelo pregoeiro com o auxílio da equipe de apoio.

7.2. Conter no anverso do envelope o nome do pregoeiro, número do pregão e o nome do órgão.

8. DOS RECURSOS ORÇAMENTÁRIOS

8.1. As despesas decorrentes da contratação correrão pela fonte de recurso da Secretaria Regional do Centro - SERCE, consignada abaixo:

Projeto/Atividade: 39101.15.451.0006.1926.0001

Elemento de Despesa: 449052

Fonte de Recurso: 0-0101

9. DA PARTICIPAÇÃO

9.1. Poderão participar desta licitação empresas sob a denominação de sociedades empresárias (sociedades em nome coletivo, em comandita simples, em comandita por ações, anônima e limitada) e de sociedades simples, associações e fundações regularmente estabelecidas neste País, cadastrados ou não no Cadastro de Fornecedores da Central de Licitações da Prefeitura de Fortaleza – CLFOR, e que satisfaçam a todas as condições da legislação em vigor e deste edital.

9.2. A licitante que participar desta licitação com suas condições de habilitação vinculadas ao documento Certificado de Registro Cadastral, obriga-se, após a emissão do CRC, a declarar, sob as



penalidades da lei, a superveniência de fato impeditivo de sua habilitação, no ANEXO VIII – DECLARAÇÃO DE SUPERVENIÊNCIA DE FATO IMPEDITIVO PARA HABILITAÇÃO.

9.3. Poderá participar desta licitação toda e qualquer pessoa jurídica idônea cuja natureza seja compatível com o objeto licitado.

9.4. Será garantido aos licitantes enquadrados como microempresas e empresas de pequeno porte, que se enquadrem nos termos do art. 34, da Lei Federal nº 11.488/2007, como critério de desempate, preferência de contratação, o previsto na Lei Complementar nº 123/2006, em seu Capítulo V – DO ACESSO AOS MERCADOS / DAS AQUISIÇÕES PÚBLICAS.

9.5. As empresas enquadradas no regime diferenciado e favorecido das microempresas e empresas de pequeno porte que não apresentarem a declaração prevista no **subitem 12.4** poderão participar, normalmente, do certame, porém em igualdade de condições com as empresas não enquadradas neste regime.

9.6. A participação implica a aceitação integral dos termos deste edital.

9.7. Não será admitida a participação dos interessados sob a forma de consórcio.

9.8. É vedada a participação de pessoa física e jurídica nos seguintes casos:

9.8.1. Que tenham em comum um ou mais sócios cotistas e/ou prepostos com procuração;

9.8.2. Que estejam em estado de insolvência civil, sob processo de falência, concordata, recuperação judicial ou extrajudicial, dissolução, fusão, cisão, incorporação e liquidação;

9.8.3. Impedidas de licitar e contratar com a Administração Pública;

9.8.4. Suspensas temporariamente de participar de licitação e impedidas de contratar com a Administração Pública;

9.8.5. Declaradas inidôneas pela Administração Pública, enquanto perdurarem os motivos determinantes desta condição;

9.8.6. Servidor público ou empresas cujos dirigentes, gerentes, sócios ou componentes de seu quadro técnico sejam funcionários ou empregados públicos da Administração Pública Municipal Direta ou Indireta;

9.8.7. Estrangeiras não autorizadas a comercializar no país;

9.8.8. Empresas cujo estatuto ou contrato social não inclua o objeto desta licitação.

10. DO CREDENCIAMENTO

10.1. No horário e local indicado no preâmbulo deste edital, será aberta a sessão de processamento do pregão, iniciando-se com o recebimento das fichas de credenciamento dos interessados em participar do certame.

10.2. Para o credenciamento, deverão ser apresentados os seguintes documentos:



a) Ficha de credenciamento, devidamente preenchida conforme modelo do anexo V deste edital, condicionando toda e qualquer comunicação entre o pregoeiro e licitantes através do endereço eletrônico informado no respectivo anexo, onde deverá ser indicado, expressamente, o nome da pessoa credenciada, com os respectivos RG e CPF;

a.1) Caso o contrato social ou o estatuto determinem que mais de uma pessoa deva assinar a Ficha de Credenciamento para o representante da empresa, a falta de qualquer uma invalida o documento para os fins deste procedimento licitatório;

b) Tratando-se de representante legal, o estatuto social, contrato social, registro de firma individual ou outro documento com a natureza de ato constitutivo, registrado na Junta Comercial ou, tratando-se de sociedades civis, o ato constitutivo registrado no Cartório de Registro Civil de Pessoas Jurídicas, no qual estejam expressos seus poderes para exercer direitos e assumir obrigações em decorrência de tal investidura, com os respectivos limites;

c) Tratando-se de procurador, o **instrumento de procuração pública ou particular com firma reconhecida** do qual constem poderes específicos para formular lances, negociar preço, interpor recursos e desistir de sua interposição e praticar todos os demais atos pertinentes ao certame, acompanhado do correspondente documento que comprove os poderes do mandante para a outorga (contrato social ou documento equivalente);

10.3. Para exercer os direitos de ofertar lances e/ou manifestar intenção de recorrer, é obrigatório a licitante fazer-se representar pelo credenciado em todas as sessões públicas referentes à licitação;

10.3.1. Cada licitante somente poderá credenciar um representante na licitação e, conseqüentemente, cada credenciado representará somente um licitante;

10.3.2. No caso de substituição do representante credenciado, a licitante deverá apresentar pedido formal nesse sentido, o qual, se sendo o caso, deverá se fazer acompanhar dos documentos previstos na letra "b" acima;

10.4. Não poderá um representante legal ou um procurador representar mais de uma empresa.

10.5. Qualquer cidadão é parte legítima para impugnar este edital diante de alguma irregularidade, devendo protocolar o pedido até 02 (dois) dias úteis antes da data fixada para recebimento das propostas, no endereço constante do preâmbulo deste edital, devendo o Pregoeiro, auxiliado pela área interessada, quando for o caso, enviar petição de impugnação para que a autoridade competente decida no prazo de 24 (vinte e quatro) horas.

10.5.1. No caso de licitante este deverá comprovar a condição de representante legal, através de cópia autenticada de seu contrato social ou procuração com poderes específicos para referido ato.

11. DA FORMA DE APRESENTAÇÃO DA DECLARAÇÃO DE PLENO ATENDIMENTO AOS REQUISITOS DE HABILITAÇÃO, DA PROPOSTA DE PREÇOS E DOS DOCUMENTOS DE HABILITAÇÃO.

11.1. A declaração de pleno atendimento aos requisitos de habilitação de acordo com modelo estabelecido no ANEXO IV deste edital deverá ser apresentada fora dos envelopes nºs 1 e 2.



11.2. A “PROPOSTA DE PREÇOS” e os “DOCUMENTOS DE HABILITAÇÃO” deverão ser apresentados separadamente, em envelopes fechados e indevassáveis, contendo em sua parte externa, além do nome do licitante, os seguintes dizeres:

AO PREGOEIRO
PREGÃO PRESENCIAL Nº 014/2018
ÓRGÃO: SECRETARIA REGIONAL DO CENTRO -SERCE
ENVELOPE “1” – PROPOSTA DE PREÇOS ESCRITA

NOME DO LICITANTE:

AO PREGOEIRO
PREGÃO PRESENCIAL Nº 014/2018
ÓRGÃO: SECRETARIA REGIONAL DO CENTRO -SERCE
ENVELOPE “2” – DOCUMENTOS DE HABILITAÇÃO

NOME DO LICITANTE:

11.3. A falta da entrega da declaração de habilitação por parte do licitante importa na preclusão do direito de participar das fases subsequentes.

12. DA PROPOSTA DE PREÇOS:

12.1. A proposta de preços escrita deverá ser apresentada, nos termos do ANEXO II - Proposta de Preços deste edital, com todas as folhas rubricadas e preferencialmente numeradas, devendo a última folha vir assinada pelo representante legal do licitante citado na documentação de habilitação, em linguagem clara e concisa, sem emendas, rasuras ou entrelinhas, com as especificações técnicas, quantitativos e demais informações relativas ao bem ofertado.

12.2. A Proposta de Preços **deverá conter**:

a. Especificação do objeto da licitação de acordo com o disposto no ANEXO I deste edital;

b. **Maior Desconto** sobre o orçamento apresentado tendo como referencia a Tabela do Sistema Nacional de Pesquisa de Custos e Índices da Construção Civil (SINAPI), disponível no endereço eletrônico da Caixa Econômica Federal http://www.caixa.gov.br/site/Paginas/downloads.aspx#categoria_643.

c. Prazo de validade da proposta não inferior a 90 (noventa) dias.

12.3. Nos descontos propostos sobre as tabelas informadas no subitem anterior, estão incluídas todas as despesas atinentes à execução do objeto.

12.4. Tratando-se microempresas e empresas de pequeno porte que se enquadrem nos termos do art. 34, da Lei Federal nº 11.488/2007, deverá ser apresentada declaração visando ao exercício da preferência prevista na Lei Complementar nº 123/2006, e, ainda, caso exista, indicar a restrição da documentação exigida para fins de habilitação (art.30, § 4º. Do Decreto 13.735 de 18 de janeiro de 2016), que deverá ser feita de acordo com o modelo estabelecido do ANEXO VI – Modelo Meramente Sugestivo de Declaração de Microempresa e Empresa de Pequeno Porte, deste edital e **deverá ser apresentada fora dos envelopes, no momento do credenciamento e firmada pelo Representante Legal.**

12.5. Após a apresentação da proposta não caberá desistência.



13. DA HABILITAÇÃO

13.1. O licitante CADASTRADO deverá apresentar o Certificado de Registro Cadastral (CRC) emitido pela Central de Licitações da Prefeitura de Fortaleza – CLFOR, compatível com o ramo do objeto licitado e a regularidade trabalhista mediante prova de inexistência de débitos inadimplidos perante a justiça do trabalho, através da Certidão Negativa de Débitos Trabalhistas ou da Certidão Positiva de Débitos Trabalhistas com Efeitos Negativos, obrigando-se a declarar, sob as penalidades legais, a superveniência de fato impeditivo da habilitação, na forma do § 2º, do art. 32, da Lei Federal nº 8.666/1993.

13.1.1. O CRC não substituirá os documentos referentes à Qualificação Técnica.

13.1.2. O pregoeiro verificará a situação do licitante no Certificado de Registro Cadastral. Caso o mesmo esteja com algum documento vencido, deverá apresentá-lo juntamente com os documentos de habilitação, sob pena de inabilitação, salvo os documentos de Regularidade Fiscal e Trabalhista acessíveis para consultas em *sítios* oficiais que poderão ser consultados pelo pregoeiro.

13.2. OS DOCUMENTOS DE HABILITAÇÃO DEVERÃO SER APRESENTADOS DA SEGUINTE FORMA:

13.2.1. Obrigatoriamente, da mesma sede, ou seja, se da matriz, todos da matriz, se de alguma filial, todos da mesma filial, com exceção dos documentos que são válidos tanto para matriz como para todas as filiais. O contrato será celebrado com a sede que apresentou a documentação.

13.2.2. O documento obtido através de *sítios* oficiais, que esteja condicionado à aceitação via internet, terá sua autenticidade verificada pelo pregoeiro.

13.2.3. Caso haja documento redigido em idioma estrangeiro, o mesmo somente será considerado se acompanhado da versão em português, firmada por tradutor juramentado.

13.2.4. Dentro do prazo de validade. Na hipótese de o documento não constar expressamente o prazo de validade, este deverá ser acompanhado de declaração ou regulamentação do órgão emissor que disponha sobre sua validade. Na ausência de tal declaração ou regulamentação, o documento será considerado válido pelo prazo de 90 (noventa) dias, contados a partir da data de sua emissão, quando se tratar de documentos referentes à habilitação fiscal e econômico-financeira.

13.2.5. O licitante NÃO CADASTRADO no CRC junto à Central de Licitações da Prefeitura de Fortaleza deverá apresentar os documentos relacionados a seguir:

13.3. HABILITAÇÃO JURÍDICA

13.3.1- REGISTRO COMERCIAL, no caso de empresa pessoa física, no registro público de empresa mercantil da Junta Comercial; devendo, no caso de a licitante ser a sucursal, filial ou agência, apresentar o registro da Junta onde opera com averbação no registro da Junta onde tem sede a matriz.

13.3.2 - ATO CONSTITUTIVO, ESTATUTO OU CONTRATO SOCIAL CONSOLIDADO em vigor devidamente registrado no registro público de empresa mercantil da Junta Comercial, em se tratando de sociedades empresárias e, no caso de sociedades por ações, acompanhado de documentos de eleição de seus administradores; devendo, no caso da licitante ser a sucursal, filial ou agência,



apresentar o registro da Junta onde opera com averbação no registro da Junta onde tem sede a matriz.

13.3.3 - **INSCRIÇÃO DO ATO CONSTITUTIVO**, no caso de sociedades simples, no Cartório de Registro das Pessoas Jurídicas acompanhada de prova da diretoria em exercício, devendo, no caso de a licitante ser a sucursal, filial ou agência, apresentar o registro no Cartório de Registro das Pessoas Jurídicas do Estado onde opera com averbação no Cartório onde tem sede a matriz.

13.3.4 - **DECRETO DE AUTORIZAÇÃO**, em se tratando de empresa ou sociedade estrangeira em funcionamento no País, e ATO DE REGISTRO DE AUTORIZAÇÃO PARA FUNCIONAMENTO expedido pelo órgão competente, quando a atividade assim o exigir.

13.4. DA QUALIFICAÇÃO TÉCNICA

13.4.1. Certificado ou inscrição da licitante no Conselho Regional de Engenharia e Agronomia - CREA, devidamente atualizado, dentro do prazo de validade, no qual conste o(s) nome(s) de seu(s) responsável (eis) técnico(s). Caso a empresa não possua registro no CREA-CE deverá apresentar certidão do CREA de origem, com o visto do CREA-CE.

13.4.2. O licitante deverá declarar de que dispõe de todos os equipamentos, veículos, ferramentas, mão de obra necessários para o atendimento do objeto desta licitação.

13.4.3. Só serão admitidos materiais em primeiro uso de acordo com as especificações técnicas contidas no presente edital.

13.4.4. A licitante, para fins de comprovação da capacidade técnico-operacional e profissional, deverá apresentar:

- a) **Capacidade Técnico-Operacional:** Comprovação de aptidão da empresa licitante para o desempenho de atividade pertinente e compatível em características, quantidades e prazos com o objeto desta licitação, que será feita mediante a apresentação de Atestado ou Certidão fornecido por pessoa jurídica de direito público ou privado, acompanhado da respectiva Certidão de Acervo Técnico (CAT), emitido pelo CREA ou CAU, por execução de obra ou serviço já concluído, de características semelhantes ao objeto da licitação, e cuja(s) parcelas(s) de maior relevância técnica e valor significativo tenha(m) sido:
 - Execução de serviços em ESTRUTURA METÁLICA com características semelhantes ao objeto da licitação.
- b) **Capacidade Técnico-Profissional:** Comprovação de que a licitante possui em quadro permanente, na data prevista para a entrega dos envelopes, profissional de nível superior ou outro devidamente reconhecido pela entidade competente, detentor de Atestado de Responsabilidade Técnica por execução de obra ou serviço de características semelhantes aos serviços objeto da licitação conforme abaixo listado:
 - Execução de serviços em ESTRUTURA METÁLICA com características semelhantes ao objeto da licitação.
- c) Deverá (ão) constar, preferencialmente, do(s) atestado(s) de capacidade técnico profissional, ou da(s) certidão(ões) expedida(s) pelo CREA ou CAU, em destaque, os seguintes dados:
 - c.1. data de início e término dos serviços;

- c.2. local de execução;
 - c.3. nome do contratante e pessoa jurídica e da pessoa jurídica contratada;
 - c.4. nome do(s) responsável(is) técnico(s), seu(s) título(s) profissional(is) e número(s) de registro(s) no CREA ou CAU;
 - c.5. especificações técnicas dos serviços e os quantitativos executados.
- d) Entende-se como pertencente ao quadro permanente:
- d.1. Sócio;
 - d.2. Diretor;
 - d.3. Empregado;
 - d.4. Responsável técnico;
 - d.5. Profissional contratado.
- e) A comprovação de vinculação dos profissionais deverá atender aos seguintes requisitos:
- e.1. Sócio: Contrato Social devidamente registrado no órgão competente;
 - e.2. Diretor: cópia do Contrato Social, em se tratando de firma individual ou limitada, ou cópia da ata de eleição devidamente publicada na imprensa, em se tratando de sociedade anônima;
 - e.3. Empregado: cópia atualizada da Carteira de Trabalho e Previdência Social – CTPS ou Contrato de Trabalho em vigor;
 - e.4. Responsável Técnico: cópia da Certidão expedida pelo CREA ou CAU da Sede ou Filial da licitante onde consta o registro do profissional como RT;
 - e.5. Profissional contratado: contrato de prestação de serviço.

13.5. DA QUALIFICAÇÃO ECONÔMICO-FINANCEIRA

13.5.1. Certidão negativa de falência, concordata, recuperação judicial ou extrajudicial, expedida por quem de competência na sede da pessoa jurídica ou certidão negativa de execução patrimonial expedida no domicílio da pessoa física.

13.5.2. BALANÇO PATRIMONIAL e demonstrações contábeis do último exercício social, já exigíveis e apresentados na forma da lei, que comprovem a boa situação financeira da licitante, vedada a sua substituição por balancetes ou balanços provisórios, podendo ser atualizados por índices oficiais, quando encerrado há mais de 03 (três) meses da data de apresentação da proposta.

13.5.3. COMPROVAÇÃO DA BOA SITUAÇÃO FINANCEIRA da licitante atestada por documento, assinado por profissional legalmente habilitado junto ao Conselho Regional de Contabilidade da sede ou filial do licitante, demonstrando que a empresa apresenta índice de Liquidez Geral (LG) maior ou igual a 1,0 (um vírgula zero), calculada conforme a fórmula abaixo:

$$LG = \frac{AC + ARLP}{PC + PELP} \geq 1,0$$

Onde:

AC – Ativo Circulante;

ARLP – Ativo Realizável a Longo Prazo;

PC – Passivo Circulante;

PELP – Passivo Exigível a Longo Prazo.

13.5.4. O balanço deverá ser acompanhado dos termos de abertura e de encerramento do Livro Diário, todos registrados e autenticados na Junta Comercial, constando, necessariamente, o número do Livro Diário e das respectivas folhas nas quais se acha transcrito, devendo tanto o balanço quanto os termos serem assinados por contador(es) registrado(s) no Conselho Regional de Contabilidade e pelo titular ou representante legal da empresa.

13.5.5. Serão aceitos o balanço patrimonial, demonstrações contábeis, termos de abertura e encerramento do livro Diário, transmitidos via SPED, acompanhados do recibo de entrega de escrituração contábil digital, respeitada a IN RFB vigente.

13.5.6. O balanço patrimonial apresentado deverá corresponder aos termos de abertura e encerramento do Livro Diário.

13.5.7. No caso de sociedade por ações, o balanço deverá ser acompanhado da publicação em jornal oficial, em jornal de grande circulação e do registro na Junta Comercial.

13.5.8. No caso de Licitante recém-constituída (há menos de 01 ano), deverá ser apresentado o balanço de abertura acompanhado dos termos de abertura e de encerramento devidamente registrados na Junta Comercial, constando ainda, no balanço, o número do Livro Diário e das folhas nos quais se acham transcrito ou a autenticação da junta comercial, devendo ser assinado por contador registrado no Conselho Regional de Contabilidade e pelo titular ou representante legal da **empresa.**

13.5.9. No caso de sociedade simples, o balanço patrimonial deverá ser inscrito no Cartório de Registro Civil de Pessoas Jurídicas, assinado por contador registrado no Conselho Regional de Contabilidade e pelo titular ou representante legal da instituição, atendendo aos índices estabelecidos neste instrumento convocatório.

13.5.10. PATRIMÔNIO LÍQUIDO não inferior a 10% (dez por cento) da estimativa de custos, devendo a comprovação ser feita relativamente à data de apresentação da proposta, através do balanço patrimonial.

14. REGULARIDADE FISCAL E TRABALHISTA

14.1. PROVA DE REGULARIDADE PARA COM AS FAZENDAS FEDERAL, ESTADUAL E MUNICIPAL da sede ou filial do licitante, expedidos pelos órgãos abaixo relacionados e dentro dos seus períodos de validade, devendo os mesmos apresentar igualdade de CNPJ.

a. CERTIDÃO NEGATIVA DE DÉBITOS RELATIVOS A CRÉDITOS TRIBUTÁRIOS FEDERAIS E À DÍVIDA ATIVA DA UNIÃO, OU EQUIVALENTE, EXPEDIDA PELA PROCURADORIA GERAL DA FAZENDA NACIONAL E RECEITA FEDERAL DO BRASIL.

b. CERTIDÃO NEGATIVA DE DÉBITOS ESTADUAIS, OU EQUIVALENTE, EXPEDIDA PELA SECRETARIA DA FAZENDA DO ESTADO.

c. CERTIDÃO NEGATIVA DE DÉBITOS MUNICIPAIS, OU EQUIVALENTE, EXPEDIDA PELA SECRETARIA DE FINANÇAS DO MUNICÍPIO.

14.2. CERTIFICADO DE REGULARIDADE DE SITUAÇÃO (CRS) OU EQUIVALENTE, perante o Gestor do Fundo de Garantia por Tempo de Serviço (**FGTS**), da jurisdição da sede ou filial do



licitante, devendo o mesmo ter igualdade de CNPJ com os demais documentos apresentados na comprovação da regularidade fiscal.

14.3. Prova de inexistência de débitos inadimplidos perante a Justiça do Trabalho, mediante a apresentação de certidão negativa, nos termos do título VII-A da Consolidação das Leis do Trabalho, aprovada pelo Decreto-Lei nº 5.452, de 1ª de maio de 1943.

14.4. O licitante deverá apresentar documento relativo ao cumprimento do disposto no inciso XXXIII, do art. 7º, da Constituição Federal e na Lei Federal nº 9.854/1999, conforme Anexo III – Declaração Relativa ao Trabalho de Empregado Menor.

15. OUTRAS DISPOSIÇÕES

15.1. Havendo restrição quanto à regularidade fiscal e trabalhista da microempresa e da empresa de pequeno porte que se enquadre nos termos do art. 34, da Lei Federal nº 11.488/2007, será assegurado o prazo de 05 (cinco) dias úteis, contados da convocação do pregoeiro, para a regularização do(s) documento(s), podendo tal prazo ser prorrogado por igual período, conforme dispõe a Lei Complementar nº 147/2014 que alterou a Lei Complementar nº 123/2006.

15.2. A não comprovação da regularidade fiscal e trabalhista, até o final do prazo estabelecido, implicará na decadência do direito, sem prejuízo das sanções cabíveis, sendo facultado ao pregoeiro convocar os licitantes remanescentes, por ordem de classificação.

16. DO PROCEDIMENTO E JULGAMENTO

16.1. Após o credenciamento, os licitantes entregarão ao pregoeiro a declaração de pleno atendimento aos requisitos de habilitação, de acordo com o estabelecido no ANEXO IV– Modelo de Declaração de Habilitação deste edital e, em envelopes separados, a proposta de preços e os documentos de habilitação.

16.2. A análise das propostas pelo pregoeiro visará ao atendimento das condições estabelecidas neste edital e seus anexos, sendo desclassificadas as propostas:

- a) em condições ilegais, omissões, ou conflitos com as exigências deste edital.
- b) com Percentual de Desconto comprovadamente inexequível.

16.3. As propostas classificadas serão selecionadas para a etapa de lances, com observância dos seguintes critérios:

a) Seleção da proposta de **Maior Percentual de Desconto** sobre o orçamento apresentado tendo com referência a Tabela de Custos do Sistema Nacional de Pesquisa de Custos e Índices da Construção Civil (SINAPI).

b) Não havendo pelo menos 3 (três) propostas na condição definida na alínea anterior, serão selecionadas as propostas que apresentarem os maiores descontos, até o máximo de 3 (três). No caso de empate nos descontos, serão admitidas todas as propostas empatadas, independentemente do número de licitantes;

c) O pregoeiro convidará individualmente os autores das propostas selecionadas a formular lances de forma sequencial, a partir do autor da proposta de maior desconto e os demais em ordem crescente de desconto, decidindo-se por meio de sorteio para o início da oferta de lance no caso de empate;



- d) O licitante sorteado em primeiro lugar poderá escolher a posição na ordenação de lances, em relação aos demais empatados, e assim sucessivamente até a definição completa da ordem de lances;
- e) Os lances apresentados pelo licitante deverão ser formulados em descontos distintos e crescentes, superiores ao último lance cotado pelos demais participantes, ou seja, deve sempre cobrir a oferta do concorrente;
- f) A etapa de lances será considerada encerrada quando todos os participantes dessa etapa declinarem da formulação de lances;
- g) Encerrada a etapa de lances, serão ordenadas as propostas selecionadas e não selecionadas para a etapa de lances, na ordem decrescente dos descontos, considerando-se para as selecionadas o último desconto ofertado;
- h) O pregoeiro poderá negociar com o autor da oferta de maior desconto com vistas à redução do preço;
- i) Após a negociação, se houver, o pregoeiro examinará a aceitabilidade do maior desconto, decidindo motivadamente a respeito;
- j) Sendo aceitável a proposta final classificada em primeiro lugar, será aberto o envelope contendo a documentação de habilitação do licitante que a formulou, para confirmação das suas condições de habilitação;
- k) Constatado o atendimento das exigências fixadas neste edital, o pregoeiro declarará o licitante vencedor e lhe adjudicará o objeto do certame, caso não haja interposição de recursos;
- l) Se a oferta não for aceitável, ou se o licitante desatender as exigências habilitatórias, o pregoeiro examinará a oferta subsequente, verificando a sua aceitabilidade e, procedendo à habilitação do proponente, na ordem de classificação, e assim sucessivamente, até a apuração de uma proposta que atenda ao edital, caso em que será declarado vencedor.

16.4. Encerrada definitivamente a disputa, o pregoeiro examinará o porte da arrematante, e se esta for empresa de médio ou grande porte, o pregoeiro, em ordem sequencial, provocará todos que forem Microempresas, Empresas de Pequeno Porte que se enquadrem nos termos do art. 34, da Lei Federal nº 11.488/2007, e cujos valores contenham até 5% (cinco por cento) de diferença da arrematante, para, no prazo máximo de 05 (cinco) minutos, utilizar-se do direito de preferência.

16.4.1. Caso a ME ou EPP melhor classificada seja de outro Estado da Federação e haja ME ou EPP inscrita no Cadastro Geral da Fazenda do Estado do Ceará em situação de empate descrito nos parágrafos primeiro e segundo do artigo 31 do Decreto Municipal 13.735, de 18 de janeiro de 2016, esta poderá apresentar proposta de preço inferior àquela apresentada por ME ou EPP de outro Estado da Federação, situação em que será adjudicado o objeto em seu favor.

16.4.2. O disposto no **subitem 16.4.** não se aplica quando a melhor oferta válida tiver sido apresentada por microempresa ou empresa de pequeno porte.



16.4.3. Se o primeiro licitante consultado pelo pregoeiro, que seja ME, EPP que se enquadre nos termos do art. 34, da Lei Federal nº 11.488/2007, fechar negócio, o item e/ou lote será encerrado, se não, o pregoeiro consultará os demais em ordem sequencial.

16.4.4. Se nenhum licitante que se encontre nas condições determinadas pela Lei Complementar nº 123/2006, e no art. 34, da Lei Federal nº 11.488/2007, fechar negócio, o pregoeiro considerará a proposta da arrematante.

16.5. A disputa será realizada por preço global (**valor do Desconto**), sendo o desconto registrado em ata.

16.6. A proposta final não poderá conter item com valor superior ao estimado pela administração, sob pena de desclassificação, independentemente do valor total.

16.7. Da sessão será lavrada ata circunstanciada, na qual estarão registrados todos os atos do procedimento e as ocorrências relevantes.

17. DOS PEDIDOS DE ESCLARECIMENTOS E IMPUGNAÇÕES

17.1. Os pedidos de esclarecimentos referentes ao processo licitatório deverão ser enviados ao pregoeiro, até 2 (dois) dias úteis anteriores à data fixada para abertura da sessão pública, sendo que os pedidos de esclarecimentos se darão, preferencialmente, por meio eletrônico no endereço licitacao@fortaleza.ce.gov.br e as impugnações, tempestivamente, protocoladas na sede da Central de Licitações da Prefeitura de Fortaleza, no endereço constante no preâmbulo deste edital, informando o número deste pregão e o órgão interessado.

17.2. Não serão conhecidas as impugnações apresentadas fora do prazo legal e/ou subscritas por representante não habilitado legalmente.

17.3. Caberá ao pregoeiro, auxiliado pela área interessada, quando for o caso, enviar petição de impugnação, juntamente com ou autos processuais, para que a autoridade competente decida no prazo de 24 (vinte e quatro) horas.

17.4. Acolhida a impugnação contra este edital, será designada nova data para a realização do certame, exceto se a alteração não afetar a formulação das propostas.

18. DOS RECURSOS ADMINISTRATIVOS

18.1. Declarado o vencedor, qualquer licitante poderá manifestar imediata e motivadamente, a intenção de interpor recurso com registro em Ata da síntese dos respectivos fundamentos, desde que munido de procuração com poderes específicos para tal, quando lhe será concedido o prazo de 3 (três) dias para apresentação das razões por escrito, devidamente protocolizadas na sede da Central de Licitações da Prefeitura de Fortaleza – CLFOR, no endereço constante no subitem 7.1 deste edital. Os demais licitantes ficam desde logo convidados a apresentar contrarrazões dentro de igual prazo, que começará a contar a partir do término do prazo do recorrente, sendo-lhes assegurado vista imediata dos autos.



18.2. Não serão conhecidos os recursos intempestivos e/ou subscritos por representante não habilitado legalmente ou não identificado no processo licitatório para responder pelo proponente.

18.3. A falta de manifestação, conforme o subitem 18.1 deste edital importará na decadência do direito de recurso.

18.4. O acolhimento de recurso importará na invalidação apenas dos atos insuscetíveis de aproveitamento.

18.5. A decisão em grau de recurso será definitiva, e dela dar-se-á conhecimento aos licitantes mediante publicação no Diário Oficial do Município.

19. DA ADJUDICAÇÃO E DA HOMOLOGAÇÃO

19.1. A adjudicação desta licitação em favor do licitante cuja proposta de preços ou lance verbal, se houver, seja classificado em primeiro lugar, caso não haja interposição de recurso, é da competência do Pregoeiro, e, caso haja interposição de recurso, do titular da origem desta licitação.

19.2. A homologação da adjudicação do Pregoeiro é da competência do titular da origem desta licitação.

19.3. No caso de interposição de recurso, sendo a adjudicação da competência do titular da origem desta licitação, decidido o recurso, este homologará o julgamento do Pregoeiro e adjudicará o objeto ao vencedor.

19.4. O titular da origem desta licitação se reserva o direito de não homologar ou revogar o presente processo, por razões de interesse público decorrente de fato superveniente devidamente comprovado e mediante fundamentação escrita.

20.00 - DAS PENALIDADES E DAS SANÇÕES

20.1 - O licitante que convocado dentro do prazo de validade da sua proposta, não celebrar o Contrato oriundo desta licitação, deixar de entregar ou apresentar documentação falsa exigida para o certame, ensejar o retardamento da execução de seu objeto, não mantiver a proposta, comportar-se de modo inidôneo ou cometer fraude fiscal, ficará impedido de licitar e contratar com o Município de Fortaleza e será descredenciado no Cadastro da Central de Licitações da Prefeitura de Fortaleza - CLFOR, pelo prazo de até 05 (cinco) anos, sem prejuízo das multas previstas neste Edital e no contrato e das demais cominações legais.

20.1.1. O licitante que praticar quaisquer das condutas previstas no art. 14, do Decreto Municipal nº 11251/2002 e na legislação pertinente, sem prejuízo das sanções legais nas esferas civil e criminal, estará sujeito às seguintes penalidades:

20.1.2. Advertência escrita: quando se tratar de infração leve, a juízo da fiscalização, no caso de descumprimento das obrigações e responsabilidades assumidas neste contrato ou, ainda, no caso de outras ocorrências que possam acarretar prejuízos à contratante, desde que não caiba a aplicação de sanção mais grave;



20.1.3. Multa cumulativa com as demais sanções, conforme estabelecido nos artigos 50 e 51 do Decreto Municipal nº 13.735/2016.

20.2 - O licitante recolherá a multa por meio de Documento de Arrecadação Municipal (DAM), podendo ser substituído por outro instrumento legal, em nome do órgão contratante. Se não o fizer, será cobrada em processo de execução.

20.2.1. O procedimento para aplicação da multa está disciplinado no art.51 do Decreto Municipal nº 13.735, de 18 de janeiro de 2016.

20.3 - Nenhuma sanção será aplicada sem garantia da ampla defesa e contraditório, na forma da lei.

20.4 - As multas não têm caráter indenizatório e seu pagamento não eximirá a contratada de ser acionada judicialmente pela responsabilidade civil derivada de perdas e danos junto à contratante, decorrentes das infrações cometidas.

21. DO CONTRATO

21.1 - A Secretaria Regional do Centro - SERCE assinará contrato com a vencedora desta licitação, no prazo máximo de 5 dias contados da data da convocação expedida por essa entidade, sob pena de decair do direito à contratação, podendo ser prorrogada somente uma vez, quando solicitado pela parte, desde que ocorra motivo justificado e aceito pela CONTRATANTE.

21.2 - Caso o licitante vencedor se recuse injustificadamente a assinar o contrato ou não apresente situação regular no ato da assinatura do mesmo, a autoridade superior deverá extinguir os efeitos da homologação e da adjudicação através do ato de rescisão e retornará os autos do processo ao Pregoeiro, sem prejuízo da aplicação das sanções cabíveis.

21.3 - O Pregoeiro retornará às atividades de seleção de melhor proposta e convocará outro licitante, observada a ordem de qualificação e classificação, para verificar as suas condições de habilitação e assim sucessivamente.

21.4 - O licitante que, convocado dentro do prazo de validade da sua proposta, não celebrar o contrato, deixar de entregar ou apresentar documentação falsa exigida para o certame, ensejar o retardamento da execução de seu objeto, não mantiver a proposta, falhar ou fraudar na execução do contrato, comportar-se de modo inidôneo ou cometer fraude fiscal, ficará impedido de licitar e contratar com o Município de Fortaleza e será descredenciado no CRC pelo prazo de até 5 anos, sem prejuízo das multas previstas em edital e no contrato e das demais cominações legais.

21.5 - Para assinatura do contrato a licitante se obriga a entregar, à origem desta licitação, original, ou cópia autenticada por cartório competente, os seguintes documentos:

I. Prova de Regularidade com a Fazenda Federal, Estadual e Municipal;

II. Prova de Regularidade relativa à Seguridade Social (INSS) fornecida pela Secretaria da Receita Federal do Brasil;

III. Prova de Regularidade relativa ao Fundo de Garantia por Tempo de Serviço (FGTS).

21.5.01 - A CONTRATADA obriga-se a entregar, até 30 dias após a assinatura do contrato, à entidade contratante do serviço, original ou cópia simples da Carteira de Trabalho e Previdência Social de todos empregados, devidamente assinada.

21.6 - O contrato terá vigência de 12 (doze) meses contados a partir da data de sua assinatura e publicação, podendo ser prorrogado nos limites legais, mediante termo motivado e justificado pela CONTRATANTE.

21.7 - A CONTRATADA é obrigada a corrigir ou substituir, às suas expensas, no total ou em parte, o objeto do contrato em que se verificarem vícios, defeitos ou incorreções de materiais empregados.

21.8 - A CONTRATADA é responsável pelos danos causados diretamente à CONTRATANTE ou a terceiros, decorrentes de sua culpa ou dolo na execução do contrato, não excluindo ou reduzindo essa responsabilidade em virtude da fiscalização ou o acompanhamento pela CONTRATANTE.

21.9 - O contrato poderá ser rescindido nos termos do disposto nos arts. 78 e 79, da lei nº 8.666/93 e suas alterações posteriores.

21.10 - O contrato sofrerá reajuste somente após decorridos 12 meses contados a partir da data de apresentação da proposta de preços da CONTRATADA, obedecendo à legislação federal em vigor e aplicando-se o INPC - Índice Nacional de Preços ao Consumidor do IBGE, ou outro índice em vigor, caso esse seja extinto.

21.11 - Ocorrerá revisão de preços na hipótese de ocorrência de fatos imprevisíveis ou previsíveis, porém de consequências incalculáveis durante a gestão contratual, bem como ocorra majoração legal de preços; devendo a CONTRATADA se manifestar e, comprovadamente, demonstrar o desequilíbrio econômico - financeiro do contrato, cabendo à CONTRATANTE, justificadamente, aceitar ou não, aplicando-se a TJLP - Taxa de Juros de Longo Prazo ou outro índice em vigor, caso essa seja extinta.

22. DA GARANTIA CONTRATUAL

22.1. Após a homologação do objeto do certame e até a data da contratação, o licitante vencedor deverá prestar garantia contratual correspondente a **5% (cinco por cento)** sobre o valor do contrato, em conformidade com o disposto no art. 56, da Lei Federal nº 8.666/1993, vedada a prestação de garantia através de Título da Dívida Agrária.

22.2. Na garantia deverá estar expresso prazo de validade superior a 90 (noventa) dias do prazo de vigência do contrato.

22.3. A garantia prestada será restituída e/ou liberada após o cumprimento integral de todas as obrigações contratuais e, quando em dinheiro, será atualizada monetariamente, conforme dispõe o § 4º, do art. 56, da Lei Federal nº 8.666/1993.

22.4. A não prestação de garantia equivale à recusa injustificada para a contratação, caracterizando descumprimento total da obrigação assumida, ficando o licitante sujeito às penalidades legalmente estabelecidas, inclusive multa.

22.5. Na ocorrência de acréscimo contratual de valor, deverá ser prestada garantia proporcional ao valor acrescido, nas mesmas condições estabelecidas no subitem **22.1** deste edital.



23. DAS DISPOSIÇÕES GERAIS

23.1. Esta licitação não importa necessariamente em contratação, podendo a autoridade competente revogá-la por razões de interesse público, anulá-la por ilegalidade de ofício ou por provocação de terceiros, mediante decisão devidamente fundamentada, sem quaisquer reclamações ou direitos à indenização ou reembolso.

23.2. É facultada ao pregoeiro ou à autoridade superior, em qualquer fase da licitação, a promoção de diligência destinada a esclarecer ou a complementar a instrução do processo licitatório, vedada a inclusão posterior de documentos que deveriam constar originariamente na proposta e na documentação de habilitação.

23.3. Quando todas as propostas de preços escritas forem desclassificadas, é facultado ao Titular do órgão de origem do processo fixar o prazo de 08 (oito) dias úteis, para a apresentação de novas propostas escoimadas exclusivamente das causas que provocaram a desclassificação.

23.4. O descumprimento de prazos estabelecidos neste edital e/ou pelo pregoeiro ou o não atendimento às solicitações ensejará DESCLASSIFICAÇÃO ou INABILITAÇÃO.

23.5. Toda a documentação fará parte dos autos e não será devolvida ao licitante, ainda que se trate de originais.

23.6. Na contagem dos prazos estabelecidos neste edital excluir-se-ão os dias de início e incluir-se-ão os dias de vencimento. Os prazos estabelecidos neste edital se iniciam e se vencem somente em dia de expediente na Central de Licitações da Prefeitura Municipal de Fortaleza do Município de Fortaleza/CE.

23.7. Os licitantes são responsáveis pela fidelidade e legitimidade das informações e dos documentos apresentados em qualquer fase da licitação.

23.8. O desatendimento de exigências formais não essenciais não implicará no afastamento do licitante, desde que seja possível a aferição da sua qualificação e a exata compreensão da sua proposta.

23.9. Toda a documentação exigida deverá ser apresentada em original ou por qualquer processo de reprografia autenticada, inclusive pelo pregoeiro. Caso esta documentação tenha sido emitida pela internet, só será aceita após a confirmação de sua autenticidade pelo Pregoeiro ou por quem por este designado.

23.10. O pregoeiro poderá sanar erros formais que não acarretem prejuízos para o objeto da licitação, a Administração e os licitantes, dentre estes, os decorrentes de operações aritméticas.

23.11. Todas e quaisquer comunicações com o Pregoeiro deverão se dá por escrito, com o devido protocolo na sede da CLFOR, através de fac símile para o número (85)3252.1630 ou via e-mail institucional licitacao@fortaleza.ce.gov.br.

23.12. Fica terminantemente proibido ao Pregoeiro prestar quaisquer informações sobre o pregão já publicado e/ou em andamento, sob qualquer hipótese ou pretexto usando telefonia fixa ou móvel, como forma de garantir a lisura do certame.

23.13. Os casos omissos serão resolvidos pelo pregoeiro, nos termos da legislação pertinente.



23.14. As normas que disciplinam este pregão serão sempre interpretadas em favor da ampliação da disputa.

23.15. A apresentação, por parte dos licitantes, de DECLARAÇÃO FALSA relativa ao cumprimento dos requisitos de habilitação, aos impedimentos de participação ou ao enquadramento como microempresa ou empresa de pequeno porte sujeitará o licitante às sanções previstas neste Edital, art. 37 da Lei Complementar nº. 123/2006, independentemente da adoção de providências quanto à responsabilização penal, com fundamento no art. 90 da Lei nº. 8.666/93 e art. 299 do Código Penal Brasileiro.

23.16. Serão consideradas como não apresentadas as Declarações, não assinadas pelo representante legal da empresa ou seu procurador, considerando-se, diante da ausência de assinatura, desclassificada a proposta ou inabilitada a empresa, conforme a fase em que a Declaração deva ser apresentada.

23.17. O foro designado para julgamento de quaisquer questões judiciais resultantes deste edital será o da Comarca de Fortaleza, Capital do Estado do Ceará.

24. DOS ANEXOS

24.1. Constituem anexos deste edital, dele fazendo parte:

ANEXO I – TERMO DE REFERÊNCIA

ANEXO A DO ANEXO I – LOCALIZAÇÃO DAS TABELAS DE PREÇOS

ANEXO B DO ANEXO I – PLANILHA DE COMPOSIÇÃO DE BONIFICAÇÃO E DESPESAS INDIRETAS (BDI)

ANEXO II – PROPOSTA DE PREÇOS

ANEXO III – DECLARAÇÃO RELATIVA AO TRABALHO DE EMPREGADO MENOR

ANEXO IV – MODELO DE DECLARAÇÃO DE HABILITAÇÃO (ENTREGAR JUNTO COM A FICHA DE CREDENCIAMENTO)

ANEXO V – MODELO DE FICHA DE CREDENCIAMENTO

ANEXO VI – MODELO MERAMENTE SUGESTIVO DE DECLARAÇÃO DE MICROEMPRESA OU EMPRESA DE PEQUENO PORTE (ENTREGAR JUNTO COM A FICHA DE CREDENCIAMENTO).

ANEXO VII – MINUTA DO CONTRATO

ANEXO VIII – DECLARAÇÃO DE SUPERVENIÊNCIA DE FATO IMPEDITIVO PARA HABILITAÇÃO.

ANEXO IX - JUSTIFICATIVA DA NÃO PARTICIPAÇÃO DE CONSÓRCIO E COOPERATIVA

ANEXO X -JUSTIFICATIVA – NÃO APLICABILIDADE DA COTA RESERVADA PARA ME e EPP.

Fortaleza - CE, ____de_____ de 2018.

Secretário Regional do Centro

CIENTE:

Assessoria Jurídica / SERCE

ANEXO I
TERMO DE REFERÊNCIA

01 – Objeto:

CONTRATAÇÃO DE EMPRESA PARA CONFECÇÃO E MONTAGEM DE 100 (CEM) QUIOSQUES PARA VENDEDORES INFORMAIS NA ÁREA DE ABRANGÊNCIA DA SECRETARIA REGIONAL DO CENTRO, DE ACORDO COM AS ESPECIFICAÇÕES E QUANTITATIVOS CONTIDOS NO TERMO DE REFERÊNCIA DESTE EDITAL, devidamente especificados neste termo.

02 – Prazo de Execução da Obra:

O prazo de execução da obra será de 12 (doze) meses.

03 – Modalidade da Licitação:

A modalidade da licitação será Pregão Presencial, visto o objeto do certame tratar-se de objeto comum de engenharia.

04 – Regime de Execução da Obra:

O Objeto desta contratação será executado em regime de Empreitada por Preço Unitário.

05 – Componentes do Instrumento Convocatório:

Além do Termo de Referência, são partes integrantes do Edital:

- Minuta do Contrato

- Modelo de Declaração para Microempresa e Empresa de Pequeno Porte - Modelo de Declaração de não empregar menores de idade.

06 – Parcelas de Maior Relevância para Execução da Obra:

Para participar do processo licitatório as licitantes deverão apresentar atestados do CREA, que comprovem a execução de serviços das parcelas relevantes (Capacidade Técnico- Profissional) em:

- Execução de serviços em ESTRUTURA METÁLICA com características semelhantes ao objeto da licitação.

Além da comprovação anterior, é necessário também apresentação de Capacidade Técnico-Operacional, com parcelas relevantes em:

- Execução de serviços em ESTRUTURA METÁLICA com características semelhantes ao objeto da licitação.

07 – Quantitativos



Planilha Orçamentária

OBRA: Confeção e Montagem de Quiosque para Comércio Informal										ENCARGOS SOCIAIS: 88,68% / 50,78%	
ENDEREÇO: Área de abrangência da SERCE										BDI GERAL: 14,02%	
PLANILHA ANALÍTICA DE SERVIÇOS E PREÇOS										DATA DE ELABORAÇÃO DA PLANILHA: 11/09/2018	
										REVISÃO 00	
ITEM	CÓDIGO	FONTE	DESCRIÇÃO	UND	CONTRATUAL				PREÇO (R\$)	PREÇO TOTAL (R\$)	
					QUANT	CUSTO (R\$)	BDI				
							PERCENTUAL	VALOR (R\$)			
1.0 MÃO DE OBRA											
1.1	34779	SINAPL-CE	ENGENHEIRO CIVIL JUNIOR	H	4,00	70,54	14,02%	9,88	80,42	2.482,88	
1.2	248	SINAPL-CE	AJUDANTE DE OPERAÇÃO EM GERAL	H	40,00	9,00	14,02%	1,26	10,26	410,40	
1.3	6110	SINAPL-CE	SERRALHEIRO	H	40,00	12,47	14,02%	1,74	14,21	568,40	
1.4	6160	SINAPL-CE	SOLDADOR	H	40,00	13,47	14,02%	1,88	15,35	614,00	
1.5	4783	SINAPL-CE	PINTOR	H	40,00	12,47	14,02%	1,74	14,21	568,40	
2.0 ESTRUTURA METÁLICA											
2.1 PILAR											
2.1.1	C001	COMP	PILAR METÁLICO COM DUPLO PERFIL "U" SOLDADO 4"X2"X1/8"	M	2,50	141,08	14,02%	19,77	160,85	402,12	
2.2 COBERTA											
2.2.1	11125	SINAPL-CE	CHAPA DE ALUMÍNIO, E = 5 MM, L = 1060 MM - 13,5 KGM2 (LIGA 1200 - H14)	KG	89,35	15,60	14,02%	2,18	17,78	1.588,67	
2.2.2	C002	COMP	METALON DE 0,90MM SEÇÃO 50X30MM	M	40,80	7,56	14,02%	1,05	8,61	351,28	
2.3 PAINEL											
2.3.1	39630	SINAPL-CE	CHAPA DE AÇO GALVANIZADA BITOLA GSG20, E = 0,95 MM (7,60 KG/M2)	M2	19,20	56,15	14,02%	7,87	64,02	1.229,18	
2.3.2	C002	COMP	METALON DE 0,90MM SEÇÃO 50X30MM	M	104,00	7,56	14,02%	1,05	8,61	895,44	
2.4 BANCO											
2.4.1	1332	SINAPL-CE	CHAPA DE AÇO GROSSA, ASTM A36, E = 3/8" (9,53 MM) 74,69 KG/M2	KG	16,15	6,21	14,02%	0,87	7,08	114,34	
2.5 COMPONENTES											
2.5.1	1332	SINAPL-CE	CHAPA DE AÇO GROSSA, ASTM A36, E = 3/8" (9,53 MM) 74,69 KG/M2	KG	6,72	6,21	14,02%	0,87	7,08	47,59	
2.5.2	3108	SINAPL-CE	FECHO DE EMBUTIR, TIPO UNHA, COMANDO COM ALAVANCA, EM LATAO CROMADO, 22 CM, PARA PORTAS E JANELAS - INCLUI PARAFUSOS	UN	8,00	18,81	14,02%	2,63	21,44	171,52	
2.5.3	90830	SINAPL-CE	FECHADURA DE EMBUTIR COM CILINDRO, EXTERNA, COMPLETA, ACABAMENTO PADRÃO MÉDIO, INCLUSO EXECUÇÃO DE FURO -	UN	8,00	79,74	14,02%	11,17	90,91	727,28	
2.5.4	2420	SINAPL-CE	DOBRADICA EM ACO/FERRO, 3" X 2 1/2", E= 1,9 A 2 MM, SEM ANEL, CROMADO OU ZINCADO, TAMPA BOLA, COM PARAFUSOS	UN	12,00	24,67	14,02%	3,45	28,12	337,44	
2.5.5	5085	SINAPL-CE	CADEADO SIMPLES, EM LATAO MACIO CROMADO, LARGURA DE 35 MM, HASTE DE AÇO TEMPERADO, CEMENTADO (NAO LONGA), INCLUI 2 CHAVES	UN	8,00	15,25	14,02%	2,13	17,38	139,04	
2.5.6	7167	SINAPL-CE	TELA DE ARAME GALV QUADRANGULAR / LOSANGULAR, FIO 2,11 MM (14 BWG), MALHA 5 X 5 CM, H = 2 M	M2	12,80	13,60	14,02%	1,90	15,50	198,40	
3.0 PINTURA											
3.1	95488	SINAPL-CE	PINTURA ESMALTE BRILHANTE (2 DEMAOS) SOBRE SUPERFICIE METÁLICA, INCLUSIVE PROTEÇÃO COM ZARCOAO (1 DEMAO)	M2	29,59	30,49	14,02%	4,27	34,76	1.028,61	
3.2	C003	COMP	PINTURA OTINTA EPOXI EM ESTRUTURA DE AÇO CARBONO 50 MICRA C/REVOLVER	M2	29,59	11,51	14,02%	1,61	13,12	388,24	
4.0 TRANSPORTE											
4.1	C004	COMP	CAMINHÃO COMERC EQUIP. C/GUINDASTE (CHP)	H	2,00	105,96	14,02%	14,85	120,81	241,62	
										TOTAL GLOBAL POR UNIDADE (R\$)	10.343,65
										TOTAL GLOBAL 100 UNIDADES (R\$)	1.034.365,00

Cronograma Físico-Financeiro

CRONOGRAMA FÍSICO-FINANCEIRO															REVISÃO 00	
ITEM	DESCRIÇÃO	TOTAL	PERC	MESES												TOTAL
				01	02	03	04	05	06	07	08	09	10	11	12	
1.0	MÃO DE OBRA	248.288,00	24,00%	20.781,67	20.682,39	20.682,39	20.682,39	20.682,39	20.682,39	20.682,39	20.682,39	20.682,39	20.682,39	20.682,39	20.682,39	248.287,96
				8,37%	8,33%	8,33%	8,33%	8,33%	8,33%	8,33%	8,33%	8,33%	8,33%	8,33%	8,33%	100,00%
2.0	ESTRUTURA METÁLICA	620.230,00	59,96%	51.913,25	51.665,16	51.665,16	51.665,16	51.665,16	51.665,16	51.665,16	51.665,16	51.665,16	51.665,16	51.665,16	51.665,16	620.230,01
				8,37%	8,33%	8,33%	8,33%	8,33%	8,33%	8,33%	8,33%	8,33%	8,33%	8,33%	8,33%	100,00%
3.0	PINTURA	141.685,00	13,70%	11.859,06	11.802,36	11.802,36	11.802,36	11.802,36	11.802,36	11.802,36	11.802,36	11.802,36	11.802,36	11.802,36	11.802,36	141.685,02
				8,37%	8,33%	8,33%	8,33%	8,33%	8,33%	8,33%	8,33%	8,33%	8,33%	8,33%	8,33%	100,00%
4.0	TRANSPORTE	24.162,00	2,34%	2.022,44	2.012,68	2.012,68	2.012,68	2.012,68	2.012,68	2.012,68	2.012,68	2.012,68	2.012,68	2.012,68	2.012,68	24.161,92
				8,37%	8,33%	8,33%	8,33%	8,33%	8,33%	8,33%	8,33%	8,33%	8,33%	8,33%	8,33%	100,00%
TOTAL GLOBAL 100 UNIDADES		1.034.365,00	100,00%													
TOTAL		PARCIAL		86.376,42	86.162,59	86.162,59	86.162,59	86.162,59	86.162,59	86.162,59	86.162,59	86.162,59	86.162,59	86.162,59	86.162,59	
				8,37%	8,33%	8,33%	8,33%	8,33%	8,33%	8,33%	8,33%	8,33%	8,33%	8,33%	8,33%	
				86.376,42	172.739,01	258.901,60	345.064,19	431.226,78	517.389,37	603.551,96	689.714,55	775.877,14	862.039,73	948.202,32	1.034.364,91	
		ACUMULADO		8,37%	16,70%	25,03%	33,36%	41,69%	50,02%	58,35%	66,68%	75,01%	83,34%	91,67%	100,00%	

08- Projeto Quiosque

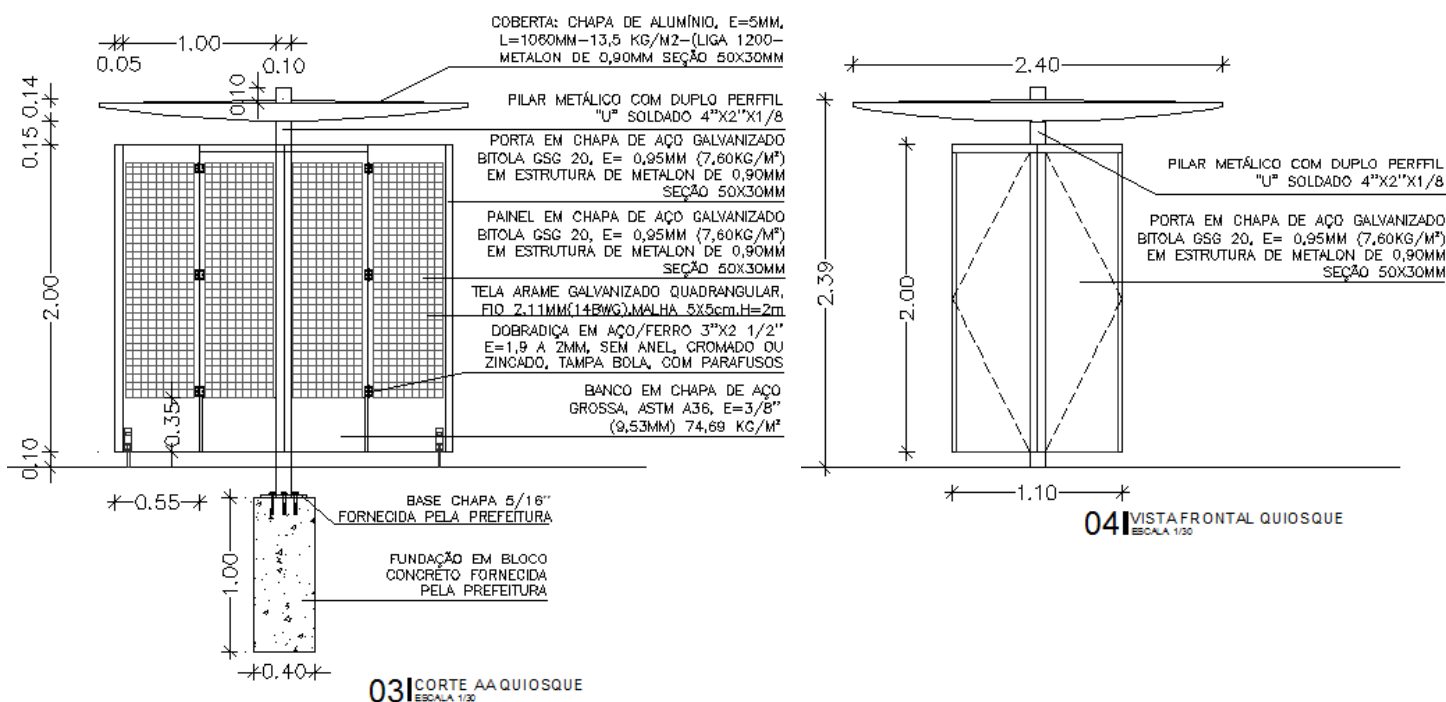
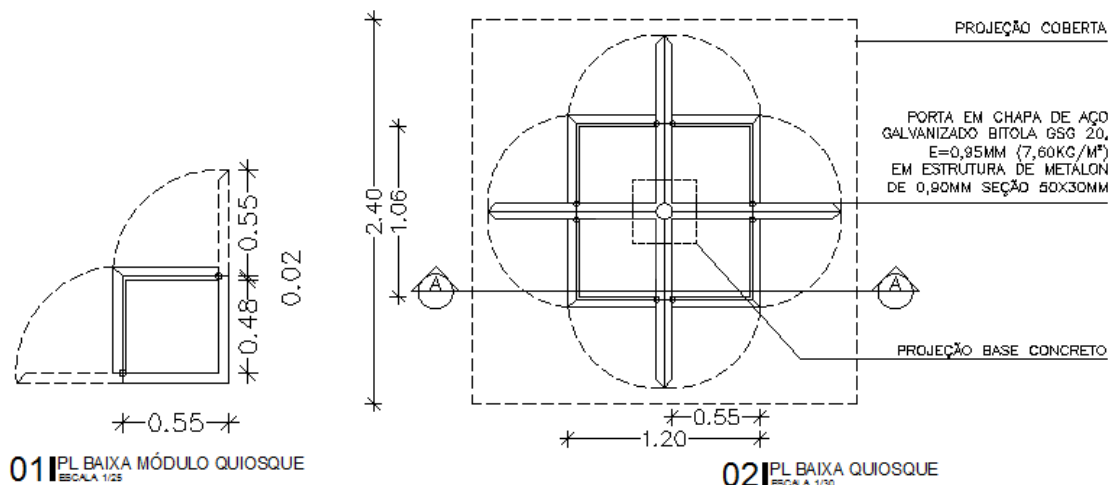

09 – Valor Global Máximo da Obra:

A execução dos serviços constantes da planilha orçamentária importa no valor global de **R\$ 1.034.365,00** (um milhão e trinta e quatro mil e trezentos e sessenta e cinco reais).

10 – Dotação Orçamentária

Os pagamentos devidos correrão por conta da dotação consignada ao Projeto/Atividade: 39101.15.451.0006.1926.0001, Elemento de Despesa: 449052, Fonte de Recurso: 0-0101 do orçamento da Secretaria Regional do Centro.

11 - Pagamento

11.1. O pagamento será efetuado mensalmente, no prazo de 30 dias contados a partir da data da execução da última parcela do serviço executado no mês, mediante apresentação da nota fiscal e será efetuado somente quando efetivamente for serviço executado, acompanhada do recibo da contratada, no valor da medição feita pela SERCE, bem como apresentação de Prova de Regularidade com as Fazendas, Estadual e Municipal e prova de Regularidade relativa à seguridade Social fornecida pela Secretaria da Receita Federal do Brasil e prova de Regularidade relativa ao FGTS.

11.2. Deverão ser anexados à solicitação de pagamento os comprovantes (ordens de serviços) de todos os trabalhos realizados pela contratada para a devida conferência e medição dos serviços a serem feitas pela SERCE.

11.3. A Contratada também deverá apresentar cópia da folha de pagamento dos funcionários com o documento respectivo dos créditos de salários de cada um deles junto à instituição bancária em que a Contratada realize suas operações.

11.4. Cópia autenticada da guia de recolhimento das contribuições incidentes sobre a remuneração dos funcionários devidamente quitada pela instituição bancária, em como comprovante de fornecimento de todos os vales transportes e vales refeições aos funcionários até o 5º (quinto) dia do mês de referência.

12. Recebimento

12.1. O serviço executado pela contratada estará sujeito à aceitação plena do órgão recebedor.

12.2. O titular da origem desta licitação designará uma Comissão, cujo propósito será o acompanhamento da execução do contrato e a conferência das parcelas executadas com as especificações corridas no edital e na proposta de preços da Contratada. Caso o serviço executado esteja de acordo com aqueles instrumentos, a Comissão emitirá o Termo de Recebimento Definitivo, entretanto, se estiver em desacordo, rejeitará o recebimento do mesmo.

12.3. A Contratada ficará obrigada a executar novamente de imediato, sem ônus para o Contratante, o serviço que vier a ser recusado.

13 – Fiscalização

Secretaria Regional do Centro – SERCE



ANEXO A DO ANEXO I - LOCALIZAÇÃO DAS TABELAS DE PREÇOS

As Tabelas do Sistema Nacional de Pesquisa de Custos e Índices da Construção Civil (SINAPI), disponível no endereço eletrônico da Caixa Econômica Federal http://www.caixa.gov.br/site/Paginas/downloads.aspx#categoria_643, e da Secretaria da Infraestrutura do Estado do Ceará (SEINFRA/CE), disponível no endereço eletrônico <http://www.seinfra.ce.gov.br/index.php/tabela-de-custos>, SEINF (Secretaria de Infraestrutura do Município de Fortaleza) e SICRO (Departamento Nacional de Infraestrutura de Transportes), disponível no endereço eletrônico <http://www.dnit.gov.br>.



ANEXO B do ANEXO I

PLANILHA DE COMPOSIÇÃO DE BONIFICAÇÃO E DESPESAS INDIRETAS (BDI)

BDI DIFERENCIADO PARA MATERIAIS E EQUIPAMENTOS

BDI DIFERENCIADO	VALORES MÉDIOS E DOS QUARTIS		
	1º Quartil	Médio	3º Quartil
ADMINISTRAÇÃO CENTRAL	1,50%	3,45%	4,49%
SEGURO + GARANTIA	0,30%	0,48%	0,82%
RISCO	0,56%	0,85%	0,89%
DESPEZA FINANCEIRA	0,85%	0,85%	1,11%
LUCRO	3,50%	5,11%	6,22%

BDI DIFERENCIADO	VALORES MÉDIO E DOS QUARTIS		
	1º Quartil	Médio	3º Quartil
	11,10%	14,02%	16,80%

ANEXO II - PROPOSTA DE PREÇOS

À Central de Licitações do Município de Fortaleza - CL

Ref.: Pregão Presencial nº _____

A proposta de preços encontra-se em conformidade com as informações previstas no edital e seus anexos.

1. Identificação do licitante:

- Razão Social:
- CPF/CNPJ:
- Endereço completo:
- Representante Legal (nome, nacionalidade, estado civil, profissão, RG, CPF, domicílio):
- Telefone, celular, fax, e-mail:
- Banco do Brasil, agência e nº da conta corrente:

2. Condições Gerais da Proposta:

- A presente proposta é válida por _____ (_____) dias, contados da data de sua emissão.

1. Formação do Preço (percentual de desconto)

ESPECIFICAÇÃO – Contratação de empresa para confecção e montagem de 100 (cem) quiosques para vendedores informais na área de abrangência da Secretaria Regional do Centro, conforme especificações contidas no edital e seus anexos.	PERCENTUAL DE DESCONTO
MAIOR DESCONTO SOBRE A TABELA SINAPI/CEF	

Local e data

Assinatura do representante legal
(Nome e cargo)

ANEXO III – DECLARAÇÃO RELATIVA AO TRABALHO DE EMPREGADO MENOR

MODELO – EMPREGADOR PESSOA FÍSICA/PESSOA JURÍDICA (Identificação do licitante), inscrito no CPF/CNPJ nº _____, DECLARA, para fins do disposto no inciso V, do art. 27, da Lei Federal nº 8.666, de 21 de junho de 1993, acrescido pela Lei Federal nº 9.854, de 27 de outubro de 1999, que não emprega em trabalho noturno, perigoso ou insalubre, menores de dezoito anos e em qualquer trabalho, menores de dezesseis anos, salvo na condição de aprendiz, a partir de quatorze anos.

Local e data

Assinatura do representante legal
(Nome e cargo)



ANEXO IV - MODELO DE DECLARAÇÃO DE HABILITAÇÃO
(colocar em papel timbrado quando se tratar de pessoa jurídica)

_____, inscrita no CPF/CNPJ nº _____,
sediada à Rua/Avenida _____ nº _____, Bairro _____,
na cidade de _____ Estado de _____, DECLARA, para efeito do
cumprimento ao estabelecido no inciso VII, do art. 4º, da Lei Federal nº 10.520, de 17/07/2002, sob
as penas da lei que cumpre plenamente os requisitos de habilitação exigidos no edital de Pregão
Presencial nº _____.
_____, ____ de _____ de _____.

(Local)

Assinatura,
Nome e número da identidade do declarante



ANEXO V – MODELO DE FICHA DE CREDENCIAMENTO

MODALIDADE: Pregão Presencial nº _____.

OBJETO: Serviço de _____ de acordo com as especificações e quantitativos previstos no Anexo I - Termo de Referência do edital.

MODALIDADE: Pregão Presencial nº _____

OBJETO: Aquisição e Instalação de _____, de acordo com as especificações e quantitativos previstos no Anexo I – Termo de Referência do edital.

NOME DO LICITANTE:			
CNPJ/CPF			
ENDEREÇO COMPLETO:			Nº
BAIRRO:		CIDADE:	CEP:
FONE:		FAX:	
ENDEREÇO ELETRÔNICO DO LICITANTE:			
PESSOA CREDENCIADA:			

_____, de _____ de _____
(Local)

(NOME / FUNÇÃO)



**ANEXO VI - MODELO MERAMENTE SUGESTIVO DE DECLARAÇÃO PARA MICROEMPRESA
OU EMPRESA DE PEQUENO PORTE**

(PAPEL TIMBRADO DO PROPONENTE)

DECLARAÇÃO

(Nome /razão social) _____,
inscrita no CNPJ nº _____, por intermédio de seu representante
legal o(a) Sr(a) _____, portador(a) da Carteira de
Identidade nº _____ e CPF nº _____, DECLARA, sob as
sanções administrativas cabíveis e sob as penas da lei, ser:

- Microempresa.
 Empresa de Pequeno Porte nos termos da legislação vigente, não possuindo nenhum dos
impedimentos previstos no § 4º, do art. 3º, da Lei Complementar nº 123/2006.
 Indicar/Detailhar a existência de restrição da documentação exigida para fins de habilitação (art.30,
§ 4º do Decreto nº 13.735 de 18/01/2016).

Nos termos da legislação vigente, não possuindo nenhum dos impedimentos previstos no § 4º do
artigo 3º da Lei Complementar nº 123/2006

Local e data

Assinatura do representante legal
(Nome e cargo)



ANEXO VII - MINUTA DO CONTRATO

Contrato nº ____ / 20__
Processo Administrativo nº

CONTRATO DE PRESTAÇÃO DE SERVIÇO QUE ENTRE SI CELEBRAM O MUNICÍPIO DE FORTALEZA, ATRAVÉS DA SECRETARIA REGIONAL DO CENTRO - SERCE E (O) _____, VENCEDOR DO PP Nº _____, ABAIXO QUALIFICADOS, PARA O FIM QUE NELE SE DECLARA.

O _____, situado à _____, nº _____, inscrita(o) no CNPJ sob o nº _____, doravante denominada(o) CONTRATANTE, neste ato representada(o) pelo _____, (nacionalidade), portador da Carteira de Identidade nº _____, e do CPF nº _____, residente e domiciliada(o) em Fortaleza-CE, na _____, e a _____, com sede na _____, CEP: _____, Fone: _____, inscrita no CPF/CNPJ sob o nº _____, doravante denominada CONTRATADA, representada neste ato pelo _____, (nacionalidade), portador da Carteira de Identidade nº _____, e do CPF nº _____, residente e domiciliada(o) em (Município - UF), na _____, têm entre si justa e acordada a celebração do presente contrato, mediante as cláusulas e condições seguintes:

CLÁUSULA PRIMEIRA – DA FUNDAMENTAÇÃO

1.1. O presente contrato tem como fundamento o edital do Pregão Presencial nº _____, e seus anexos, os preceitos do direito público, Lei nº 10.520/2002 e a Lei Federal nº 8.666/1993, com suas alterações, e, ainda, outras leis especiais necessárias ao cumprimento de seu objeto.

CLÁUSULA SEGUNDA – DA VINCULAÇÃO AO EDITAL E A PROPOSTA

2.1. O cumprimento deste contrato está vinculado aos termos do edital do Pregão Presencial nº _____ e seus anexos, e à proposta da CONTRATADA, os quais constituem parte deste instrumento, independente de sua transcrição.

CLÁUSULA TERCEIRA – DO OBJETO

3.1. Constitui o objeto deste instrumento, CONTRATAÇÃO DE EMPRESA PARA CONFECÇÃO E MONTAGEM DE 100 (CEM) QUIOSQUES PARA VENDEDORES INFORMAIS NA ÁREA DE ABRANGÊNCIA DA SECRETARIA REGIONAL DO CENTRO, CONFORME ESPECIFICAÇÕES CONTIDAS NO EDITAL E SEUS ANEXOS do edital do Pregão Presencial nº _____ e na proposta da CONTRATADA, que passam a fazer parte integrante deste independente de traslado.

CLÁUSULA QUARTA – DO REGIME DE EXECUÇÃO

4.1. O objeto dar-se-á sob o regime de execução: Empreitada por Preço Unitário.



CLÁUSULA QUINTA – DO VALOR E DO REAJUSTAMENTO DO PREÇO

5.1. O valor contratual global importa na quantia de R\$ _____ (_____).

5.2. - O contrato sofrerá reajuste somente após decorridos 12 meses contados a partir da data de apresentação da proposta de preços da Contratada, obedecendo à Legislação Federal em vigor e pela variação dos índices a seguir detalhados, constante na revista “CONJUNTURA ECONÔMICA”, editada pela Fundação Getúlio Vargas.

5.2.1 No cálculo dos reajustes se utilizará a seguinte fórmula:

$$R = V \times (I - I_0) / I_0$$

Onde:

R = valor do reajustamento;

V = valor contratual da obra ou serviço a ser reajustado;

I₀ = é um dos seguintes “Índices Nacionais de Custo da Construção Civil e Obras Públicas”

36 – Obras de arte especiais;

37 – Pavimentação;

38 – Terraplanagem;

39 – Drenagem;

Os itens de serviços que não estiverem contemplados nos índices acima serão reajustados pelo INCC Médio – Índice Nacional de Custos da Construção Médio, da Fundação Getúlio Vargas, relativo ao mês da data base da Proposta.

I = é o mesmo índice que I₀, porém relativo ao verificado no mês da medição da parcela de serviços, ou no caso de abranger dois ou mais meses, a média ponderada dos respectivos índices, calculada considerando os dias corridos.

5.3. Ocorrerá revisão de preços na hipótese de ocorrência de fatos imprevisíveis ou previsíveis, porém de consequências incalculáveis durante a gestão contratual, bem como ocorra majoração legal de preços; devendo a contratada se manifestar e, comprovadamente, demonstrar o desequilíbrio econômico-financeiro do contrato, cabendo ao contratante, justificadamente, aceitar ou não, aplicando-se a TJLP - Taxa de Juros de Longo Prazo ou outro índice em vigor, caso essa seja extinta.

CLÁUSULA SEXTA – DO PAGAMENTO

6.1. O pagamento advindo do objeto contratual será proveniente dos recursos do órgão participante e será efetuado **até 30 (trinta) dias** após conferida e atestada a respectiva medição, com base nos certificados de medições realizados, mediante crédito em conta corrente em nome da contratada, **no Banco do Brasil**.

6.2.1. A nota fiscal/fatura que apresente incorreções será devolvida à CONTRATADA para as devidas correções. Nesse caso, o prazo de que trata o subitem anterior começará a fluir a partir da data de apresentação da nota fiscal/fatura corrigida.

6.3. Não será efetuado qualquer pagamento à CONTRATADA em caso de descumprimento das condições de habilitação e qualificação exigidas na licitação.



6.4. É vedada a realização de pagamento antes da execução do objeto ou se o mesmo não estiver de acordo com as especificações do Anexo I – Termo de Referência do edital do Pregão Presencial nº _____.

6.5. Os pagamentos encontram-se ainda condicionados à apresentação dos seguintes comprovantes:

- a) Nota fiscal/fatura emitida com base no certificado de medições;
- b) Relatório fotográfico, memória de cálculo, planilha de medição;
- c) Cópia de folha de pagamento referente exclusivamente aos segurados prestadores de mão de obra de que trata a nota fiscal/fatura, ou folha de pagamento normal com indicações desses segurados;
- d) Cópia autenticada da guia de recolhimento das contribuições incidentes sobre a remuneração dos segurados, devidamente quitada por instituição bancária;
- e) Prova de regularidade com a seguridade social fornecida pela Secretaria da Receita Federal do Brasil, no seu prazo de validade.
- f) Prova de regularidade com a Seguridade Social – FGTS, no seu prazo de validade.
- g) Provas de regularidades com as Fazendas Federal, Estadual e Municipal, no seu prazo de validade.
- h) Prova de inexistência de débitos inadimplidos perante a Justiça do Trabalho, mediante a apresentação de certidão negativa, nos termos do título VII - A da Consolidação das leis do Trabalho, aprovado pelo Decreto-Lei 5.452, 1º de maio de 1943.

6.6. Toda a documentação exigida deverá ser apresentada em original ou por qualquer processo de reprografia, obrigatoriamente autenticada em cartório. Caso esta documentação tenha sido emitida pela Internet, só será aceita após a confirmação de sua autenticidade.

6.7. Só caberá pagamento por serviços acrescidos ou realizados antecipadamente quando previamente autorizado ou determinado por escrito pelo titular do órgão ou entidade licitadora ou por quem o mesmo autorizar.

6.8. Se o objeto não for entregue conforme condições desta Ata, o pagamento ficará suspenso até seu recebimento regular.

6.9. O C.N.P.J. Constante da Nota Fiscal deverá ser o mesmo indicado na proposta.

6.10. Na hipótese de antecipação ou atraso de pagamento, será devida a atualização monetária do valor faturado em 0,03%, sobre o valor da prestação vencida, por cada dia de atraso ou de antecipação.

CLÁUSULA SÉTIMA – DOS RECURSOS ORÇAMENTÁRIOS

As despesas decorrentes da presente contratação correrão por conta da dotação orçamentária: Projeto / Atividade:, elemento de Despesa: Fonte de recursos: da SERCE.

CLÁUSULA OITAVA – DO PRAZO DE VIGÊNCIA E DE EXECUÇÃO

8.1. O prazo de vigência deste contrato é de 12 (doze) meses, contados a partir da sua assinatura, devendo ser publicado na forma do parágrafo único do art. 61, da Lei Federal nº 8.666/1993.

8.2. O prazo de execução desse contrato é de 12 (doze) meses, contados a partir da data da ordem de serviço.

8.3. Os prazos de vigência e de execução deste contrato poderão ser prorrogados nos termos do que dispõe o art. 57, da Lei Federal nº 8.666/1993.

CLAUSULA NONA – DA EXECUÇÃO E DO RECEBIMENTO DO OBJETO



9.1. Os serviços para confecção e montagem de 100 (cem) quiosques serão executados da seguinte forma:

9.1.1. As demandas dos serviços de confecção e montagem dos quiosques serão estabelecidas de acordo com a necessidade da Secretaria Regional do Centro, que terá como função acompanhar toda a execução do CONTRATO, inclusive emitir o Termo de Recebimento Definitivo dos serviços efetivamente executados;

9.1.2. A Secretaria Regional do Centro determinará como os serviços deverão ser priorizados, de acordo com a necessidade para em seguida solicitar a sua execução, por meio de Autorização de Serviço.

9.1.3. Os preços serão os constantes na Tabela do Sistema Nacional de Pesquisa de Custos e Índices da Construção Civil (SINAPI).

9.1.3.1 Em caso de item que não esteja constante na tabela de referência, será admitido item que conste de outras tabelas oficiais (SEINFRA/CE- Secretaria da Infraestrutura do Estado do Ceará, e SICRO - Departamento Nacional de Infraestrutura de Transportes).

9.1.3.2 Os preços constantes na Tabela do Sistema Nacional de Pesquisa de Custos e Índices da Construção Civil (SINAPI) já estão inclusas todas as despesas necessárias à execução dos serviços, inclusive as relacionadas com:

- Mão-de-obra, quais sejam, salários, encargos sociais, trabalhistas, tributários, previdenciários e fiscais, bem como uniformes e EPI, não cabendo nenhum outro ônus que não o valor estipulado na referida proposta;
- Peças, ferramentas e todo o instrumental técnico adequado e indispensável para a execução dos serviços.
- Todo o material necessário e indispensável à completa execução dos serviços solicitados, discriminados;
- Todos os serviços referentes às manutenções preventivas e corretivas que se fizerem necessárias em todos os prédios;
- Transporte (ida / volta) de equipamentos, materiais e peças em caso de necessidade;
- Carga, transporte, descarga e montagem;
- Locomoção do pessoal envolvido na execução dos serviços;
- Tributos, taxas e tarifas, emolumentos, licenças, alvarás, multas e / ou quaisquer infrações;
- Seguros em geral, bem como encargos decorrentes de fenômenos da natureza, da infelizmente e de responsabilidade civil para quaisquer danos e prejuízos causados à Secretaria Regional do Centro e/ou a terceiros, gerados direta ou indiretamente pela execução dos serviços;
- Recomposição de vias públicas, jardins, gramados e tudo o mais que a CONTRATADA venha a danificar.

9.1.4. Os serviços objeto deste contrato deverão ser executados com zelo, efetividade e de acordo com os padrões de qualidade exigidos pela CONTRATANTE, utilizando materiais novos e de primeira linha, com qualidade igual ou superior aos existentes nas instalações, reservando-se ao CONTRATANTE o direito de recusar qualquer material ou produto que apresentarem indícios de serem reciclados, recondicionados ou reaproveitados;

9.1.5. O prazo de execução dos serviços será especificado na Autorização de Serviço emitida pelo gestor do contrato, contado da data de recebimento da autorização de serviços ou instrumento equivalente.

9.1.6. Os atrasos ocasionados por motivo de força maior ou caso fortuito, desde que justificados até 02 (dois) dias úteis antes do término do prazo de execução, e aceitos pela CONTRATANTE, não serão considerados como inadimplemento contratual.

9.1.7. A liberação das faturas correspondentes aos serviços efetivamente executados dependerá sempre da aprovação da Coordenadoria de Infraestrutura.

9.1.8. Possível acréscimo de serviços, não previsto em orçamento, deverá ser aprovado formalmente pela fiscalização.

9.1.9. O atestado de execução do serviço para fins de acervo técnico será fornecido após a lavratura do Termo de Recebimento Definitivo, ou de forma parcial quando solicitado pelo CONTRATADO.

9.1.10. A CONTRATADA deverá manter escritório fixo em Fortaleza/CE ou região metropolitana a fim de garantir suporte e agilidade na prestação dos serviços.

9.1.11. A CONTRATADA fornecerá de imediato, peças de reposição, materiais e serviços necessários a suprir as necessidades do projeto básico, sob pena de diminuição no pagamento dos respectivos valores proporcionais das manutenções preventivas e corretivas de cada equipamento.

CLÁUSULA DÉCIMA - DA EXECUÇÃO E DO RECEBIMENTO DO OBJETO

10.1. Quanto à execução:

10.1.1. O objeto contratual deverá ser executado em conformidade com as especificações estabelecidas neste instrumento, nos prazos e locais especificados no edital, contado da data de recebimento da Nota de Empenho ou instrumento equivalente.

10.1.2. Os atrasos ocasionados por motivo de força maior ou caso fortuito, desde que justificados **até 02 (dois) dias úteis** antes do término do prazo de execução, e aceitos pela CONTRATANTE, não serão considerados como inadimplemento contratual.

10.2. Quanto ao recebimento:

O serviço executado pela contratada estará sujeito à aceitação plena do órgão receptor.

10.2.1. O titular da origem desta licitação designará uma Comissão, cujo propósito será o acompanhamento da execução do contrato e a conferência das parcelas executadas com as especificações corridas no edital e na proposta de preços da Contratada. Caso o serviço executado esteja de acordo com aqueles instrumentos, a Comissão emitirá o Termo de Recebimento Definitivo, entretanto, se estiver em desacordo, rejeitará o recebimento do mesmo.

10.2.2. A Contratada ficará obrigada a executar novamente de imediato, sem ônus para o Contratante, o serviço que vier a ser recusado.

10.2.3. Os serviços deverão ser realizados em dia e horário a serem agendados previamente com a CONTRATADA podendo ser em domingo, feriados e no período noturno se assim melhor convier ao CONTRATANTE.

CLÁUSULA DÉCIMA PRIMEIRA – DAS OBRIGAÇÕES DA CONTRATADA

Caberá à CONTRATADA:



11.1. A empresa CONTRATADA **que não tiver sede ou filial no município de Fortaleza-CE ou região metropolitana** deverá manter no mínimo 01 (uma) base de apoio operacional, durante todo período de vigência do contrato. A CONTRATADA deverá apresentar contrato de locação de imóvel ou termo de posse ou de cessão de uso do imóvel para as bases de apoio;

11.2. A base de apoio deverá possuir no mínimo o seguinte:

- um computador (ou notebook) com acesso à internet e softwares de edição de texto e planilha eletrônica.
- uma linha de telefone fixo com atendente no horário comercial, dois aparelhos de telefone celular, cada um habilitado em uma operadora diferente, de uso funcional do coordenador da base de apoio e do Engenheiro responsável pela empresa;
- sala técnica com equipe de técnicos e engenheiros capacitados para atenderem às exigências e serviços objeto do contrato;

11.3. Tomar todas as providências necessárias à fiel execução dos serviços do objeto deste Termo de Referência;

11.4. Prestar todo e qualquer esclarecimento solicitado pela Secretaria Regional do Centro, garantindo-lhe, inclusive o acesso a documentos relativos aos serviços executados ou em execução;

11.5. Dar pronto atendimento às reclamações e/ou observações feitas pela Secretaria Regional do Centro, refazendo e retificando às suas expensas os serviços contestados, sem ônus adicional para a Secretaria Regional do Centro, ficando ainda sujeita às penalidades previstas no CONTRATO;

11.6. Executar todos os serviços solicitados pela Secretaria Regional do Centro com plena observância das normas de segurança do trabalho, bem como o uso dos equipamentos de proteção individual necessários, ficando a CONTRATADA com total responsabilidade sobre o cumprimento destas normas, bem como fica responsável pelo custo de danos materiais e mesmo os ocasionais por eventuais acidentes de trabalho;

11.7. Responsabilizar-se pelo fornecimento de todos os equipamentos, ferramentas, materiais, peças de reposição, uniformes, EPI, bem como pelo transporte, quando necessário à execução dos serviços especificados;

11.8. Fornecer fardamento completo identificando a empresa, tal como conjunto de calça, camisa e calçado com solado de borracha em condições de perfeito isolamento, crachá de identificação, etc.;

11.9. Manter durante todo o CONTRATO, assistência técnica administrativa através de Engenheiros Civil legalmente registrados junto ao CREA, como responsáveis técnicos do CONTRATO e serviços;

11.10. Prover meios de transporte adequado aos seus profissionais, de forma a atender tempestivamente aos chamados e a autorização de serviço;

11.11. Promover o pagamento dos profissionais envolvidos nos serviços, garantindo a eles todas as vantagens financeiras decorrentes das Convenções Coletivas de Trabalho em vigor;

11.12. Cumprir e fazer cumprir todas as normas relativas à segurança e medicina do trabalho, e diligenciar para que os seus empregados e os de seus possíveis subcontratados trabalhem com Equipamentos de Proteção Individual (EPI). Secretaria Regional do Centro poderá paralisar os serviços, enquanto tais empregados não estiverem protegidos. O ônus da paralisação correrá por conta da CONTRATADA, mantendo-se inalterados os prazos contratuais;



11.13. Cumprir as normas de segurança constantes de disposições legais federais, estaduais e municipais pertinentes, sendo de sua inteira responsabilidade os processos, ações ou reclamações movidas por pessoas físicas ou jurídicas em decorrência de negligência nas precauções exigidas no trabalho ou da utilização de materiais inaceitáveis na execução dos serviços. Dar especial atenção às Normas Regulamentadoras do Ministério do Trabalho e Emprego;

11.14. Não permitir que seus funcionários executem quaisquer outras atividades durante o horário em que estiver prestando o serviço, não sendo permitido que o pessoal da CONTRATADA permaneça em área que não seja relacionada ao trabalho;

11.15. Reparar, corrigir, remover, reconstruir ou substituir, às suas expensas, no total ou em parte, os serviços de engenharia e reformas, conservação, de manutenção, materiais, equipamentos e peças de reposição, objeto deste Termo de Referência, em que se verificarem vícios, defeitos, não conformidade ou incorreções resultantes da execução, ou de materiais empregados, sem ônus e no prazo fixado pela CONTRATANTE, sendo, ainda, responsável pelos danos causados diretamente à Administração ou a terceiros;

11.16. Responsabilizar-se por quaisquer serviços executados em desacordo com as normas técnicas vigentes e pelas consequências resultantes de tais serviços;

11.17. Manter quadro de pessoal suficiente para atendimento dos serviços descritos neste Termo de Referência, em qualquer dia da semana, inclusive finais de semana e feriados, **sem interrupção, seja por motivo de férias, descanso semanal, licença, greve, falta ou demissão**, que não terá, em hipótese alguma, qualquer relação de emprego com o CONTRATANTE, sendo de exclusiva responsabilidade da CONTRATADA as despesas com todos os encargos e obrigações sociais, trabalhistas, previdenciárias, fiscais e comerciais resultantes da execução dos serviços, conforme art. 71 da Lei nº 8.666/93;

11.18. Providenciar a substituição de qualquer profissional envolvido na execução do objeto contratual, cuja conduta seja considerada indesejável pela fiscalização da CONTRATANTE.

11.19. Responsabilidade Socioambiental da CONTRATADA

11. 19.1. A CONTRATADA deverá:

- a) Comportar-se de forma ética e transparente com a sociedade e os entes públicos, estabelecendo metas empresariais compatíveis com o desenvolvimento sustentável da sociedade, preservando recursos ambientais e culturais para gerações futuras.
- b) Promover treinamento de mão de obra e realizar manutenção preventiva de suas máquinas e ferramentas, com o objetivo obter um melhor desempenho no planejamento e controle das atividades assim como a elevação do padrão de qualidade dos serviços e produtos oferecidos.
- c) Gerir de forma eficiente o uso dos recursos para:
 - c.1) Realizar os serviços com eficácia, economicidade e eficiência.
 - c.2) Reduzir a geração de resíduos.
- d) Adotar soluções que ofereçam segurança e conforto ambiental (insolação, ventilação, luminosidade, higiene, ergonomia e acústica) a funcionários e usuários.
- e) Optar pelo uso, sempre que viável do ponto de vista técnico e econômico, de recursos ecologicamente corretos.
- f) Garantir o correto armazenamento e manuseio de materiais e ferramentas necessários para o atendimento dos prazos acordados, atentando para os aspectos ambientais e de segurança.
- g) Comprometer-se a prestar serviços de acordo com a legislação ambiental vigente, assim como, respeitar todas as normas que tratam do assunto.



CLÁUSULA DÉCIMA SEGUNDA - DAS OBRIGAÇÕES DA CONTRATANTE

- 12.1. Expedir autorização de serviços;
- 12.2. Designar um servidor para fiscalizar a execução do contrato;
- 12.3. Acompanhar e fiscalizar os serviços e material a ser fornecido através de servidor (Gestor) devidamente designado para tal;
- 12.4. Prestar as informações e os esclarecimentos porventura necessários;
- 12.5. Rejeitar, no todo ou em parte, os serviços e/ou equipamentos/materiais instalados que estejam em desacordo com as respectivas especificações e/ou normas.
- 12.6. Promover o pagamento dos serviços á CONTRATADA;
- 12.7. Notificar a CONTRATADA quando: da realização de serviços sem qualidade técnica e/ou com utilização de material de qualidade inferior; pelo não cumprimento de prazos; pelo acabamento realizado e por todo e qualquer vício que coloque em risco a execução e entrega do objeto.
- 12.8. Aplicar as penalidades previstas em Lei e nestes instrumentos.

CLÁUSULA DÉCIMA TERCEIRA – DA FISCALIZAÇÃO

13.1. A execução contratual será acompanhada e fiscalizada por uma comissão gestora especialmente designada para este fim pela CONTRATANTE, de acordo com o estabelecido no art. 67 da Lei Federal nº 8.666/1993, a ser informada quando da lavratura do instrumento contratual.

CLÁUSULA DÉCIMA QUARTA – DAS SANÇÕES ADMINISTRATIVAS

14.1. No caso de inadimplemento de suas obrigações, a CONTRATADA estará sujeita, sem prejuízo das sanções legais nas esferas civil e criminal, às seguintes penalidades:

14.1.1. Advertência

14.1.2. Multas, estipuladas na forma a seguir:

- a) Multa diária de 0,3% (três décimos por cento), no caso de atraso na execução do objeto contratual até o 30º (trigésimo) dia, sobre o valor da nota de empenho ou instrumento equivalente.
- b) Multa diária de 0,5% (cinco décimos por cento), no caso de atraso na execução do objeto contratual superior a 30 (trinta) dias, sobre o valor da nota de empenho ou instrumento equivalente.
 - b.1) A aplicação da presente multa exclui a aplicação da multa prevista na alínea anterior.
- c) Multa diária de 0,5% (cinco décimos por cento), sobre o valor do contrato, em caso de descumprimento das demais cláusulas contratuais, elevada para 1% (um por cento), em caso de reincidência.
- d) Multa de 20% (vinte por cento), sobre o valor do contrato, no caso de desistência da execução do objeto ou rescisão contratual não motivada pela CONTRATANTE.
- e) Impedimento de licitar e contratar com a Administração, sendo, então, descredenciado no Cadastro de Fornecedores da Central de Licitações da Prefeitura Municipal de Fortaleza - CLFOR, pelo prazo de até 5 (cinco) anos, enquanto perdurarem os motivos determinantes da punição ou até que seja promovida a reabilitação perante a própria autoridade que aplicou a penalidade, sem prejuízo das multas previstas neste edital e das demais cominações legais.



14.2. Se não for possível o pagamento da multa por meio de descontos dos créditos existentes, a CONTRATADA recolherá a multa por meio de Documento de Arrecadação Municipal (DAM), podendo ser substituído por outro instrumento legal, em nome do órgão CONTRATANTE. Se não o fizer, será cobrado em processo de execução.

14.3. Nenhuma sanção será aplicada sem garantia da ampla defesa e contraditório, na forma da lei.

CLÁUSULA DÉCIMA QUINTA – DA RESCISÃO CONTRATUAL

15.1. A inexecução total ou parcial do contrato enseja sua rescisão pela contratante, com as consequências previstas abaixo:

15.1.1. A rescisão contratual poderá ser:

- a) Determinada por ato unilateral e escrito da contratante, nos casos enumerados nos incisos I a XII e XVII o art. 78, da Lei nº 8.666/93 e suas alterações;
- b) Amigável, por acordo entre as partes, mediante autorização escrita e fundamentada da autoridade competente, reduzida a termo no processo de licitação desde que haja conveniência da contratante;
- c) Judicial, nos termos da legislação.

15.2. Constituem motivos para rescisão do contrato os previstos no art. 78 da Lei nº 8.666/93 e suas alterações.

15.3. Em caso de rescisão prevista nos incisos XII a XVII do art. 78 da Lei nº 8.666/93 e suas alterações, sem que haja culpa da contratada, será esta ressarcida dos prejuízos regularmente comprovados, quando os houver sofrido.

15.4. A rescisão contratual de que trata o inciso I do art. 79, acarreta as consequências previstas no art. 80, incisos I a IV, ambos da Lei nº 8.666/93 e suas alterações.

15.5. Este contrato poderá ser rescindido a qualquer tempo pela CONTRATANTE, mediante aviso prévio de no mínimo 30 (trinta) dias, nos casos das rescisões decorrentes do previsto no inciso XII, do art. 78, da Lei Federal nº 8.666/1993, sem que caiba à CONTRATADA direito à indenização de qualquer espécie.

CLÁUSULA DÉCIMA SEXTA – DO FORO

16.1. Fica eleito o foro do Município de Fortaleza, do Estado do Ceará, para dirimir quaisquer questões decorrentes da execução deste contrato, que não puderem ser resolvidas na esfera administrativa.

E, por estarem de acordo, foi mandado lavrar o presente contrato, que está visado pela Assessoria Jurídica da CONTRATANTE, e do qual se extraíram 2 (duas) vias de igual teor e forma, para um só efeito, as quais, depois de lidas e achadas conforme, vão assinadas pelos representantes das partes e pelas testemunhas abaixo.

Local e data

(Nome do representante)
CONTRATANTE

(Nome do representante)
CONTRATADO (A)

Testemunhas:

(Nome da testemunha 1)

RG:

CPF:

(Nome da testemunha 2)

RG:

CPF:

Visto: (Nome do(a) procurador(a) jurídico (a) da CONTRATANTE)

ANEXO VIII
DECLARAÇÃO DE SUPERVENIÊNCIA DE FATO IMPEDITIVO PARA HABILITAÇÃO

(NOME DA EMPRESA), CNPJ/CGC n.º _____, (endereço completo), sediada _____, declara, sob as penas da Lei, que até a presente data inexistem fatos impeditivos para sua habilitação no Pregão Presencial nº ____/2018, ciente da obrigatoriedade de declarar ocorrências posteriores.

(Local), ____ de _____ de 20__.

(Nome e assinatura do representante da pessoa jurídica)
(Número do CPF e identidade do declarante)

Empresa



ANEXO IX
JUSTIFICATIVA DA NÃO PARTICIPAÇÃO DE CONSÓRCIO E COOPERATIVA

O Município de Fortaleza vem por meio deste apresentar justificativa acerca da não participação de Empresas enquadradas nas modalidades de Consórcio e Cooperativa no presente procedimento licitatório.

Acerca dos Consórcios este Município informa que a conveniência de admitir a participação dos mesmos em procedimento licitatório é decisão meramente discricionária da Administração, conforme artigo 51 da Decreto 7581/2011. Dessa forma, não seria vantajoso para a Administração Pública contratar empresas em regime de consórcio, tendo em vista que estas empresas passariam a ter responsabilidade solidária no que concerne às obrigações trabalhistas e previdenciárias, e isto traria riscos para a contratação, porque tal empresa poderá, de repente, ter os seus valores financeiros bloqueados pela Justiça, para fins de pagamento de dívidas, com graves repercussões para o cumprimento do contrato celebrado com o Município.

Outro aspecto importante na vedação de participação de empresas em regime de consórcio é quanto à expertise técnica, na comprovação de execução de serviços semelhantes aos de maior relevância. A comprovação da qualificação técnica tem como finalidade gerar para a administração a presunção de que se o licitante já executou com sucesso objeto similar, tendo condições para assim fazê-lo novamente. Essa presunção se forma com base na experiência obtida pelo licitante com o exercício dessas atividades pretéritas. A qualificação técnica de determinada empresa não é algo que possa ser emprestado para outra pessoa jurídica, justamente por haver nela um caráter *intuitu personae*, e como tal, resta claro que pertencer ao consórcio não legitima a equivalência entre a experiência dessas empresas. Portanto, permitir que uma empresa, utilize a expertise de outra para adjudicar para si o objeto da presente licitação não é razoável, visto que embora pertencentes ao consórcio, é certo que estas empresas não atuaram de forma conjunta na obtenção desses atestados.

Acerca das Cooperativas destacamos o disposto no Termo de Conciliação Judicial firmado entre a União Federal e o Ministério Público do Trabalho, ocorrido na Ação Civil Pública nº 01082- 2002-020-10-00-0, no qual a União Federal se compromete a não mais contratar cooperativas que atuem em atividades como serviços de limpeza, conservação e manutenção de prédios, de equipamentos, de veículos e instalações, dentre outros.

Na mesma linha caminha o entendimento do Tribunal de Contas da União ao autorizar a vedação à participação de cooperativas no certame quando houver subordinação entre os profissionais



alocados para a execução dos serviços e a cooperativa (*Acórdão nº 2221/2013 – Plenário, TC 029.289/2009-0, relator Ministro José Múcio Monteiro, 21.8.2013; Acórdão nº 975/2005 – Segunda Câmara; Acórdão nº 1815/2003 – Plenário; Acórdão nº 307/2004 – Plenário que culminaram com a publicação da Súmula nº 281 do TCU*), como é o caso da presente contratação.

Atestamos, por fim, que permitir a participação das mesmas representaria desrespeitar o Princípio Constitucional da Eficiência, previsto no Artigo 37 da Constituição Federal de 1988, considerando que todo e qualquer procedimento referente ao contrato, aos aditivos e pagamentos necessitariam obrigatoriamente da assinatura, e conseqüente anuência, de todos os cooperados dificultando, ou até impossibilitando, a célere execução do objeto pretendido.



ANEXO X
JUSTIFICATIVA – NÃO APLICABILIDADE DA COTA RESERVADA PARA ME e EPP

Trata-se da avaliação quanto a aplicabilidade do Decreto Municipal 13.735, de 18 de janeiro de 2016, referente à destinação de até 25% em **COTA RESERVADA** para microempreendedores individuais, microempresas e empresas de pequeno porte, no que tange ao Processo Administrativo nº **P344178/2018**, cujo objeto é o **PREGÃO PRESENCIAL PARA CONTRATAÇÃO DE EMPRESA PARA CONFECÇÃO E MONTAGEM DE 100 (CEM) QUIOSQUES PARA VENDEDORES INFORMAIS NA ÁREA DE ABRANGÊNCIA DA SECRETARIA REGIONAL DO CENTRO, DE ACORDO COM AS ESPECIFICAÇÕES E QUANTITATIVOS CONTIDOS NO TERMO DE REFERÊNCIA DESTE EDITAL.**

Inicialmente, cumpre-nos esclarecer que a cota de até 25% para micro empreendedores individual, microempresas e empresas de pequeno tem sua obrigatoriedade nas licitações para a aquisição de **BENS E SERVIÇOS DE NATUREZA DIVISÍVEL**, nos termos do Decreto nº 13.735/2016, de 18 de janeiro de 2016:

Art. 35. **Nas licitações para a aquisição de bens e serviços de natureza divisível**, a Administração Pública Municipal deverá reservar cota de até 25% (vinte e cinco por cento) do objeto para a contratação de microempreendedores individuais, microempresas e empresas de pequeno porte. [grifo nosso]

Insta, também, observar que essa regra poderá ser justificadamente excepcionada nas hipóteses do artigo 36 do referido diploma legal:

Art. 36. O disposto nesta Seção não se aplica quando:

I - não houver um mínimo de 3 (três) fornecedores competitivos enquadrados como microempresas ou empresas de pequeno porte sediados no Município de Fortaleza capazes de cumprir as exigências estabelecidas no instrumento convocatório;

II - o tratamento diferenciado e simplificado para as microempresas e empresas de pequeno porte não for vantajoso para a Administração Pública Municipal **ou representar prejuízo ao conjunto ou complexo do objeto a ser contratado e à economia de escala.**

III - a licitação for dispensável ou inexigível, nos termos dos artigos 24 e 25 da Lei Federal nº 8.666 de 21 de junho de 1993. [grifo nosso]

No presente caso, o objeto não se enquadra como BENS E SERVIÇOS DE NATUREZA DIVISÍVEL. Sem embargo dos benefícios para o Município da destinação de cota reservada para microempreendedores individuais, microempresas e empresas de pequeno porte, no presente caso, e em razão das características do objeto e de outras peculiaridades técnicas, conforme se pode observar do Termo de Referência, o qual faz parte integrante do edital de licitação, percebe-se que o serviço objeto da presente licitação trata-se de serviço de natureza não divisível, tendo em vista que sua aquisição em separado poderá afetar o resultado ou a qualidade final do produto ou serviço.

Outro ponto que merece atenção nessa sistemática lógica da aplicabilidade da cota reservada em detrimento da ampla participação é que cada contrato é um serviço único. Mesmo que haja repetições nos serviços, cada um tem características próprias de execução.

Vale ressaltar que se mantêm os demais benefícios instituídos na LC nº 123/2006, LC nº 147/14 e Lei Municipal nº 10.350/2015.

Fortaleza,

de 2018

